

امتحان شهادة التعليم الأساسي

المدّة : ساعة واحدة

امتحان في مادة الانجليزية

جوان 1998

The 20 th century is a century of change. There are many new occupations and professions now, as a result of many new inventions.

Since the invention of television, there have been TV announcers, TV engineers, and TV repairmen.

The airplane is another invention that is changing our lives. Pilots, stewards, air traffic engineers, etc... represent many new professions and occupations.

The invention of the electronic computer is producing new professions including computer engineers and computer programmers.

The 20 th century is clearly a century of change. There is always something new.

Section one : (08 pts)

A) Comprehension (4 pts)

Read the text carefully and say if these sentences are true or false.

- 1) The electronic computer is an old invention.
- 2) Professions are results of inventions.
- 3) " Computer programmer " is a new profession.
- 4) There is nothing new in the 20 th century.

B) Vocabulary (4 pts)

1 - Find in the text the synonyms of these words (02pts)

at present - jobs

2 - Find in the text the opposites of these words (02pts)

a few - never

Section two : (08 pts)

A) Write the correct form of the verbs in brackets : (04 pts)

In the early years of this century, many people (be) carpenters, builders, farmers, etc. Since then, many new professions (appear). These new jobs (create) by the new inventions. Certainly, there (be) more new inventions and jobs in the future.

B) Put in for, since, ago. (04 pts)

The computer has been the most important invention¹..... the last fifty years. It has helped to solve many problems²..... the last three decades. People have used it in their daily life³..... 1980 ' s. It was introduced in Algerian schools about ten years⁴.....

Section three : (04 pts)

Re-order these sentences and write a paragraph .

- a) He made many useful inventions.
- b) Man had a hard life in the early times.
- c) So now, he lives more comfortably.
- d) But he used his intelligence and changed a lot of things.

REPUBLIQUE ALGERIENNE DEMOCRATIQUE ET POPULAIRE

ministere de l'education national

office national de examens et
concours

Examen du BEF

Epreuve D'anglais/Juin 1998

CORRIGE ET BAREME

Section one : 08 Pts

A- Comprehension (04Pt) :

1- false (01 pt)

2- true (01 pt)

3- true (01 pt)

4- false (01 pt)

B- Vocabulary : (04pts)

1-1 _____ 02 pts

-at present _____ to day (01 pt)

- jobs _____ occupations / professions (01 pt)

1-2 _____ 02 pts

- a few _____ many (01 pt)

- never _____ always (01 pt)

section two ; (08 pts)

A-writes the correct form of the verbs in brackets. (04pt)

were ____ 01 pt have appeared ____ 01 pt have been created (01pt)
are created (01 pt) will be (01 pt)
were created (01 pt)

A- put in for , since , ago (04 pt)

1- for__1pt, 2- for__1pt, 3- since __1pt, 4- ago__1pt,

Section three (04 pts):

2- 4- 1- 3

(1pt) for the opening sentence (if it is the right one) + (1pt) for each correct transition.

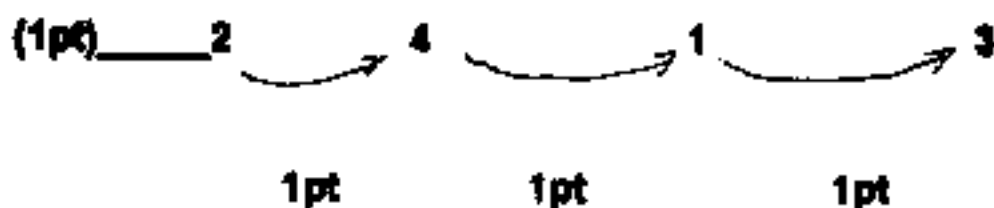

امتحان شهادة التعليم الأساسي

المدة : ساعتان

امتحان في مادة اللغة العربية

جوان 1998

النص : « إلى الشباب »

أيها الشباب، إن طبيعة الحياة عجيبة، فهي تعطينا بقدر ما تأخذ منا، هي لا تعطي شيئا بلا مقابل. فنحن نحصد منها بقدر ما نزرع فيها، هي في هذا أمينة لا تكذبتنا، ولا تُجاملنا، بل تكيل لنا صاعا بصاع. فالعامل الساعي النشيط المثابر قوي ناجح، و الخامل المتردد ضعيف فاشل..... ثقوا - أيها الشباب - بأن حياتكم من صنع أيديكم، وأن نجاحكم، أو فشلكم يعتمد كل الاعتماد على مبلغ ما تبذلون من جهود، وما تسدّدون من عزائم، وما تحتملون من عناء. يجب (أن تستبعدوا الحظ من حياتكم) . إن الحياة أكثر منطقية مما تتصورون، فالنجاح وليد العمل والجدّ و المثابرة ، والفشل نتيجة الكسل، والضحول و التواكل .
- خيروني - أيها الفتيان - ماذا يكون مصير هذا الرجل الفقير، إذا قعد عن العمل انتظارا لميراث يهبط عليه من السماء، أو كنز يقفز إليه من جوف الأرض ؟ ! ماذا تكون نهاية هؤلاء الطلاب الذين يهملون دروسهم توقعا للنجاح في الامتحان عن طريق الحظّ و المصادفة ؟ !!!

الأسئلة :

أ - في الغم و المفردات : 1 - ما السبيل إلى النجاح في رأي الكاتب ؟
2 - ما معاني الكلمات التالية حسب مدلولها في النص :
المثابر - التواكل - الخامل .

ب - في القواعد : 1 - اعرّب ما تحته خط في النص .
2 - ما وظيفة الجملة الواقعة بين قوسين في النص .
3 - استخرج من النص ما يأتي :
- اسما موصولا ثم بيّن نوعه و اذكر صلة الموصول و العائد .
- صفة مشبّهة وزنها .
- اسما ممدودا ثم اجمعه .
4 - حول العبارة التالية إلى جمع الإناث :
(ثقوا أيها الشباب بأن حياتكم من صنع أيديكم)

ج - استخرج من النص طباقا و بيّن نوعه .

د - التعبير : « النجاح وليد العمل و الجدّ و المثابرة » - حرّر فقرة تتحدث فيها عن أهمية العمل في هذه المرحلة من حياتك .

الجمهورية الجزائرية الديمقراطية الشعبية

الديوان الوطني للامتحانات و المسابقات

وزارة التربية الوطنية

إمتحان شهادة التعليم الاساسي دورة (1998)

مادة: اللغة العربية

سـ لـ م التـ نـ قـ يـ ط

أ- الفهم و المفردات : (3.5 نقطة)

- 2 1- النجاح في رأي الكاتب وليد العمل و الجد و المباشرة
- 2- معاني المفردات :
- 0.5 - المتأخر : المتأخر ، المكث ، العامل بجد
- 0.5 - التواكل : التكاسل ، الاعتماد على الغير
- 0.5 - الحامل : الكول ، الراجحي

ب- القواعد : (10.5 نقطة)

- 1- أعرب ما تحته خط
- 1 الساعي : صفة تابعة للموصوف مرفوعة بالضممة
- 1 المقدرة على البقاء ، منح ظهورها ، القفل (اسم منقوص)
- 1 منطقية : تمييز منصوب بالفتحة الظاهرة على اخره
- 1 هؤلاء : اسم إشارة ، مبني على الكسر في محل جر مضاف فاعل
- 2 - وظيفة الجملة ما بين قوسين
- 1 (ان تسعدوا الخط من حياتكم) جملة فعلية في محل رفع فاعل
- 3 - الاستخراج من النص :
- 0.25 - الاسم الموصول : ما
- 0.5 - نوعه : اسم موصول عام
- 0.25 - محلها : ناعلة من
- 0.25 - الغاية : ضمير مستتر (هي) .

0.25

- العائد : ضمير مستتر (هي) .

أو أي جملة أخرى : ما تددون، ما تحملون، الذين يعملون

1 - الصفة المشبهة : نشيط وزنها فعيل . أو ضعيف . فقير

1 - الاسم المددود : السماء . جمعة : السموات ، السموات أو عناء : عناءات

هـ - التحويل الى جمع الائنات : لئن أبتها الشائبات بأن حياتكن

2.5 من صنع أهدكن" نصف لكل كلمة محولة .

د- استخراج الطباق : تعطينا / تأخذنا نوعه طباق انجابي

او : قوي / ضعيف ، المتأبر / الحامل ، النجاح / الفاشل

(ج) - التعبير : (06 نقاط)

3 - الافكار :

1.5 - اللغة :

1.5 - الاملوب :

﴿ امتحان شهادة التعليم الأساسي ﴾

المدة : ساعة
واحدة

امتحان في مادة التربية الإسلامية

جوان 1998

الأسئلة

أجب عن الأسئلة التالية :

السؤال الأول : - اكمل قوله تعالى :

(6 نقاط)

﴿ عيس تلهي ﴾

السؤال الثاني : - عرف الزواج و بين أركانه .

(7 نقاط)

السؤال الثالث : - اذكر انواع اليمين .

(3 نقاط)

السؤال الرابع : - أكمل الحديث الشريف :

(4 نقاط)

﴿ مَنْ سَنَّ آخر الحديث ﴾

الجمهورية الجزائرية الديمقراطية الشعبية

الديوان الوطني للامتحانات و المسابقات

وزارة التربية الوطنية

إمتحان شهادة التعليم الاساسي دورة (1998)

مادة : تربية إسلامية

مسلم التنقيط

جدول خاص بضبط الاسئلة و التنقيط و الاجابات المتوقعة

الملاحظات	الاجابات المتوقعة	التنقيط	الاسئلة
	ج1) قال تعالى : عسى و نولى ان جاءه الاعمى و ما يدريك لعله يزكى او يذكر فتنتعه الذكرى اما من استغنى فانت له تصدى و ما عليك الا يزكى و اما من جاءك يسهى و هو يخشى فانت عنه تلهى	6 (ن)	س1) اكمل قوله تعالى عسى تلهى
او ما يشبه هذا الصريف و يؤدي معناه . نقطة لكل ركبن	ج2) أ) تعريف الزواج: هو علاقة شرعية بين الرجل و المرأة بمفرد صحيح . ب) أركانها : الزوجان ، الولي ، الشاهدان ، صيغة العقد ، المهر او الصداق.	2 (ن) 5 (ن)	س2) عرف الزواج و بين أركانه .
	ج3) أنواع اليمين : - يمين الغموس 1 - يمين اللغو 1 - اليمين المنقذة 1	3 (ن)	س3) اذكر انواع اليمين
	ج4) قال رسول الله صلى الله عليه و سلم : من من سنة حسنة فله اجرها و اجر من عمل بها الى يوم القيامة . و من من سنة سيئة فله وزرها و وزر من عمل بها الى يوم القيامة .	4 (ن)	س4) اكمل الحديث الشريف : عن من اخر الحديث

امتحان شهادة التعليم الأساسي

جوان 1998

امتحان في مادة التربية الاجتماعية

المدة : ساعة
واحدة

و الاقتصادية

السؤال

للاذخار فوائد عديدة تعود بالنفع على الفرد و المجتمع .

المطلوب :

(10 نقاط)

1 - عرف الادخار ، و ماهي أنواعه ؟

(06 نقاط)

2 - ما علاقة الادخار بالاستهلاك و الاستثمار ؟

(04 نقاط)

3 - بين أهمية الادخار .

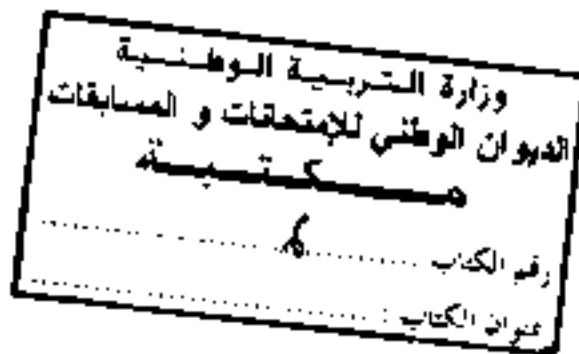

الجمهورية الجزائرية الديمقراطية الشعبية

الديوان الوطني للامتحانات و الماهيات

وزارة التربية الوطنية

امتحان شهادة التعليم الاساسي دورة (1998)

مادة: التربية الاجتماعية الاقتصادية

مسلم التقيط

الإجابات	التقيط	الأسئلة
هو الجزء المتبقى من الدخل ، يحفظ به من أجل استعماله في المستقبل 4 (ن)	04 (نقاط)	أ) تعريف الادخار
<u>الواحد :</u> 1 - ادخار تلقائي (اختياري) : و يتمثل في مدخرات العائلات و الافراد و المؤسسات الاقتصادية 3 (ن) 2 - ادخار اجباري (تاسيسي) : و يتمثل في قفل القربانب . الضمان الاجتماعي 3 (ن)	06 (نقاط)	- الواحد
- كلما زاد الاستهلاك قل الادخار 1.5 (ن) - كلما قل الاستهلاك زاد الادخار 1.5 (ن) - كلما زاد الادخار زاد الاستثمار 1.5 (ن) - كلما قل الادخار قل الاستثمار 1.5 (ن)	06 (نقاط)	ب) علاقة الادخار بالاستهلاك والاستثمار
للعرف فائدة مزدوجة يتخذ منها الفرد و المجتمع بطريقة مباشرة (شراء سكن ، قطعة ارض ، ضمان المستقبل) و بطريقة غير مباشرة ، بالاستفادة من المشروعات التي تقيمها الدولة بطلب الاموال كبناء المدارس ، المستشفيات ، تحطيف المرافق العمومية 04 (ن)	04 (نقاط)	ج) أهمية الادخار

امتحان شهادة التعليم الأساسي

المدة : ساعتان

امتحان في مادة الفرنسية

جوان 1998

TEXTE

Il était une fois deux oiseleurs qui s'en allèrent tendre des pièges sur la montagne. Quand ils revinrent le lendemain, leurs filets étaient pleins de pigeons sauvages. Les pauvres bêtes s'étaient jetées contre les filets et se trouvaient prises dans les mailles serrées. Ne pouvant s'échapper, elles s'étaient finalement blotties l'une contre l'autre et attendaient en tremblant.

- " Ils n'ont que les plumes et les os, ces maudits oiseaux ! dit l'un des chasseurs. Comment les vendre au marché ?"

- " Nourrissons-les pendant quelques jours pour les engraisser ", proposa l'autre.

Ils donnèrent aux pigeons du grain en abondance, ils leur apportèrent de l'eau.

Les pigeons mangeaient et buvaient avidement. Un seul refusait de toucher au grain.

Les jours passèrent. Les pigeons grossissaient à vue. Seul, le réfractaire maigrissait et tentait sans arrêt de passer à travers les mailles du filet.

Enfin, les chasseurs vinrent les chercher pour les vendre au marché. Le pigeon qui avait refusé de manger avait tellement maigri que, d'un coup d'aile, il traversa le filet et s'envola, libre, dans l'air ...

Nikos Kazantzaki (Alexis Zorba)

QUESTIONS

I - Compréhension de l'écrit / Vocabulaire.

1) Qu'est ce qu'un oiseleur ?

- choisis la bonne réponse :
- a) un chasseur d'oiseaux,
 - b) un petit oiseau,
 - c) un éleveur d'oiseaux.

2) Pourquoi les oiseleurs tendaient-ils des pièges sur les montagnes ?

3) Les oiseleurs donnèrent à manger et à boire aux pigeons , pourquoi ?

4) L'un des pigeons refusa de manger. Pourquoi ?

5) " Nourrissons-les pendant quelques jours ". Trouve un mot de la même famille que " nourrissons ".

II - Fonctionnement de la langue.

1 " Quand ils revinrent le lendemain, leurs filets étaient pleins de pigeons sauvages "

- a - Quel est le rapport exprimé dans cette phrase ?
- b - Exprime-le autrement .

2 - Il avait dit : " Ces pigeons n'ont que les plumes et les os ."

Réécris la phrase au style indirect .

3 - Réécris la phrase suivante en mettant les verbes :

- a - au présent de l'indicatif .
- b - au passé composé .

" Il traversa le filet et s'envola , libre dans l'air . "

4 - Mettez au singulier :

" Les pigeons mangeaient et buvaient avidement ."

III - Expression écrite.

Que pensez-vous du comportement du pigeon qui avait refusé de manger .

Comparez-le aux autres pigeons puis écrivez quelques lignes sur ce sujet .

Corrigé et barème

I) Compréhension de l'écrit (Vocabulaire).

1. Un oiseleur est un chasseur d'oiseaux. (1 pt)
2. Les oiseleurs tendaient des pièges sur les montagnes pour capturer des oiseaux sauvages et les vendre au marché. (1 pt)
3. Les oiseleurs donnaient à manger et à boire aux pigeons pour les engraisser et pouvoir les vendre. (1 pt)
4. L'un des pigeons refusa de manger pour maigrir et pouvoir passer à travers les mailles du filet. (1 pt)
- parce qu'il préfère la liberté à la nourriture. (1 pt)
5. Mots de la même famille que "nourissons", nourri
nourriture, nutrition, nutritif. (1 pt)

II) Fonctionnement de la langue.

- 1) a. C'est un rapport de temps. (1 pt)
- b. Lorsqu'il revinrent le lendemain, leurs filets étaient pleins de
- Au moment où il revinrent le lendemain, leurs filets étaient pleins de
- 2) Il avait ^{dit} que les pigeons n'avaient que les plumes et les os. (2 pt)
- 3) a. Présent de l'indicatif : Il traverse le filet et s'envole. (1 pt)
- b. Passé composé : Il a traversé et s'est envolé... (1 pt)
- 4) Singulier : « le pigeon mange et boit avidement » (2 pts)

III) Expression écrite. (6 pts)

Production d'un court texte de type argumentatif.

الجمهورية الجزائرية الديمقراطية الشعبية

الديوان الوطني للامتحانات والمسابقات

وزارة التربية الوطنية

﴿ امتحان شهادة التعليم الأساسي ﴾

المدة : ساعتان

الامتحان لـ : تاريخ و الجغرافيا

جوان 1998

أولاً : التاريخ

لقد حققت الثورة الجزائرية النجاح و الاستقلال بعد كفاح طويل و تضحيات جسام .

المطلوب :

- 1 - حدد مراحل المفاوضات الجزائرية الفرنسية .
- 2 - بين العقبات التي واجهتها .
- 3 - ابرز دور الشعب الجزائري في التعجيل بالاستقلال .

ثانياً : الجغرافيا

إنّ البلدان السائرة في طريق النمو هي تلك المجموعة من البلدان التي تتميز بخصائص مشتركة .

المطلوب :

- 1 - وضح هذه الخصائص المشتركة .
- 2 - ماهي الحلول التي تقترحها للخروج من دائرة التخلف ؟

(2) - الجغرافيا

15 نقطة

1- الخصائص التي تميز البلدان السائرة في طريق النمو هي :

(4 نقاط) أ) الخصائص الاقتصادية و تمثل :

1 نقطة - ضعف الانتاج الزراعي

1 نقطة - ضعف التصنيع

1 نقطة - انخفاض الدخل الفردي

1 نقطة - انخفاض الانتاجية

6 نقاط ب) الخصائص الاجتماعية :

1.5 نقطة - فوارق اجتماعية كبيرة

1 نقطة - نقص الغذاء

1 نقطة - انتشار الأمية

1 نقطة - انتشار البطالة

1.5 نقطة - ضعف الخدمات الصحية

5 نقاط ج) الخصائص السياسية :

- معظم البلدان السائرة في طريق النمو حديثة الاستقلال و لا زالت تعاني من التبعية الاقتصادية للبلدان المتقدمة .

5 (نقاط) 2- الحلول المقترحة للخروج من دائرة التخلف و تتمثل في :

1 نقطة - انتهاج سياسة الاعتماد على النفس .

1 نقطة - تحقيق الامن الغذائي .

1 نقطة - اقامة صناعة مصنعة .

1 نقطة - الاهتمام بتكوين الفرد .

1 نقطة - تكامل و تعاون البلدان السائرة في طريق النمو .

﴿ امتحان شهادة التعليم الأساسي ﴾

المدة : ساعتان

امتحان في مادة الرياضيات

جوان 1998

التمرين الأول : (04 نقاط)

أوجد الأعداد الحقيقية س ، ع ، من المتناسبة مع الأعداد 3 ، 5 ، 7 على الترتيب
علما أن : $4س - 3ص = 22,8$.

التمرين الثاني : (04 نقاط) .

وحدة الطول هي السنتيمتر .

أ ب ج مثلث قائم في أ حيث $أب = \frac{5}{2}$ ، $أج = 6$

- 1 - احسب الطول ب ج .
- 2 - منصف الزاوية [ب أ ، ب ج] يقطع الضلع [أ ج] في النقطة هـ .
احسب الطولين هـ أ ، هـ ج .

المسألة : (12 نقطة) .

المستوي مزود بعلم متعامد و متجانس (م ، و ، ي) (وحدة الطول هي السنتيمتر)

- 1 - عَلمَ النقط أ (7 ، 3) ، ب (3 ، 3) ، ج (-1 ، -1) .
- 2 - احسب مركبتي كل من الأشعة أ ب ، أ ج ، ب ج .
- 3 - احسب الأطوال أ ب ، أ ج ، ب ج .
- 4 - برهن أن المثلث أ ب ج قائم في ج .
- 5 - (د) هي الدائرة المحيطة بالمثلث أ ب ج ، احسب إحداثيي مركز هذه الدائرة و طول نصف قطرها .
- 6 - هل النقطة هـ (-1 ، 5) تنتمي إلى الدائرة (د) ؟ علل .
- 7 - المستقيم (د) هو المحاس للدائرة (د) في النقطة ج .
عين معادلة للمستقيم (د) .

سلم التنقيط

التمرين الأول : (٤ نقطه)

$9\sqrt{1} + 0,2\sqrt{1} + 0,1\sqrt{1} + 0,1\sqrt{1}$	-----	$1,2 = \frac{22,8}{19} = \frac{1003 - 1004}{9 - 28} = \frac{1003}{9} = \frac{1004}{28} = \frac{100}{3} = \frac{E}{5} = \frac{10}{7}$
$0,1\sqrt{1} + 0,1\sqrt{1}$	-----	$8,4 = 7 \times 1,2 = 10$ ومنه $1,2 = \frac{10}{7}$
$0,1\sqrt{1} + 0,1\sqrt{1}$	-----	$6 = 5 \times 1,2 = 10$ ومنه $1,2 = \frac{10}{5}$
$0,1\sqrt{1} + 0,1\sqrt{1}$	-----	$3,6 = 3 \times 1,2 = 10$ ومنه $1,2 = \frac{10}{3}$

التمرين الثاني : (٤ نقطه)

$0,2\sqrt{1} + 0,2\sqrt{1} + 0,2\sqrt{1}$	-----	$\frac{169}{4} = 36 + \frac{25}{4} = 6^2 + (\frac{5}{2})^2 = 6^2 + (\frac{5}{2})^2 = 10^2$ حساب ب.ب
$0,2\sqrt{1}$	-----	$\frac{13}{2} = \sqrt{\frac{169}{4}} = 10$ حساب ب.ب
$0,5\sqrt{1} + 0,2\sqrt{1} + 0,2\sqrt{1}$	-----	$\frac{5}{13} = \frac{\frac{5}{2}}{\frac{13}{2}} = \frac{5P}{13} = \frac{P}{13}$ حساب ب.ب و ق.ب
$0,1\sqrt{1} + 0,2\sqrt{1} + 0,2\sqrt{1}$	-----	$\frac{1}{3} = \frac{5}{18} = \frac{P+Q+R}{13+5} = \frac{P+Q}{13} = \frac{P+Q}{5}$ ومنه $\frac{5}{13} = \frac{P+Q}{13}$
$0,2\sqrt{1} + 0,2\sqrt{1}$	-----	$\frac{5}{3} = P+Q$ ومنه $\frac{1}{3} = \frac{P+Q}{5}$
$0,2\sqrt{1} + 0,2\sqrt{1}$	-----	$\frac{13}{7} = P+Q$ ومنه $\frac{1}{7} = \frac{P+Q}{13}$

المسألة : (١٤ نقطة)

$0,1\sqrt{1} + 0,1\sqrt{1} + 0,1\sqrt{1}$	-----	1- تعليم النقطه : ب.ب
$0,1\sqrt{1} + 0,1\sqrt{1}$	-----	2- $\begin{pmatrix} 0 \\ 10 \end{pmatrix} \leftarrow \begin{matrix} P \\ B \end{matrix}$ $\begin{pmatrix} 3-3 \\ 7-3 \end{pmatrix} \leftarrow \begin{matrix} P \\ B \end{matrix}$
$0,1\sqrt{1} + 0,1\sqrt{1}$	-----	$\begin{pmatrix} 4- \\ 8- \end{pmatrix} \leftarrow \begin{matrix} P \\ B \end{matrix}$ $\begin{pmatrix} 3-1- \\ 7-1- \end{pmatrix} \leftarrow \begin{matrix} P \\ B \end{matrix}$
$0,1\sqrt{1} + 0,1\sqrt{1}$	-----	$\begin{pmatrix} 4- \\ 2+ \end{pmatrix} \leftarrow \begin{matrix} P \\ B \end{matrix}$ $\begin{pmatrix} 3-1- \\ 3+1- \end{pmatrix} \leftarrow \begin{matrix} P \\ B \end{matrix}$

3- حساب الأطوال : ب.ب ، ب.ب ، ب.ب

$0,1\sqrt{1} + 0,1\sqrt{1} + 0,1\sqrt{1}$	-----	$10 = \sqrt{(-1)^2 + 0^2} = \sqrt{(-3)^2 + (-3)^2} = \sqrt{(-4)^2 + (-4)^2} = \sqrt{(-4)^2 + (-4)^2} = 4\sqrt{2}$
$0,2\sqrt{1} + 0,2\sqrt{1} + 0,2\sqrt{1}$	-----	$10 = \sqrt{4^2 + 4^2} = \sqrt{16+16} = \sqrt{32} = \sqrt{16 \times 2} = 4\sqrt{2}$
$0,2\sqrt{1} + 0,2\sqrt{1} + 0,2\sqrt{1}$	-----	$10 = \sqrt{2^2 + 2^2} = \sqrt{4+4} = \sqrt{8} = \sqrt{4 \times 2} = 2\sqrt{2}$

4 - طبيعة المثلث P بـ

0,25 $100 = 20 + 80 = {}^L(\sqrt{2}) + {}^L(\sqrt{4}) = {}^L P + {}^L P$

0,25 $100 = 2 \cdot 50 = 2 P$

0,25 ومنها : ${}^L P = {}^L P + {}^L P$

0,25 ومنها المثلث P قائم في

5 - (س) الدائرة المحيطة بالمثلث P ، القائم في

0,25 (س) قطرها [P] ومركزها منتصف [P]

0,25 ك $\left(\frac{u+u}{2}, \frac{v+v}{2} \right)$

0,25 + 0,25 $(2, 3)$ أي ك $\left(\frac{3-1}{2}, \frac{2+2}{2} \right)$

نصف قطر الدائرة (س) :

0,25 $r = \frac{10}{2} = \frac{P}{2}$ نق

6 - حساب ك هـ

0,25 ${}^L(2-3) + {}^L(3-2) = 5$ ك هـ

0,25 + 0,25 $5 = \sqrt{25} = \sqrt{5+16} = \sqrt{{}^L(2-5) + {}^L(3-1)}$

0,25 لأن هـ = (س)

7 - تعيين معادلتها للمستقيم (هـ) :

0,25 ك $\left(\begin{matrix} 3-1 \\ 2-1 \end{matrix} \right)$ ك $\left(\begin{matrix} 4- \\ 3- \end{matrix} \right)$

0,25 هـ $\left(\begin{matrix} 1+s \\ 1+ع \end{matrix} \right)$

0,25 $0 = (1+ع)(3-1) + (1+s)4$ معناه :

$0 = 3 - ع - 4 - س$

0,25 معادلتها (هـ) : $0 = 7 - ع - س$

$0 = 7 + ع + س$ أو

امتحان شهادة التعليم الأساسي

جوان 1998

اختيار في مادة العلوم الطبيعية

المدة : ساعة ونصف

أجب عن الأسئلة التالية :

السؤال الأول : (05,5 نقاط) إكمال الجدول التالي :

نوع التربة	نسبة المكون السائد	سرعة نفوذ الماء فيها	قدرتها على الاحتفاظ بالأملاح
.....	أكبر من 10%	كبيرة جدا
.....	كبيرة جدا
غضارية

أ - اتمم الجدول وأكمله .

ب - لماذا تختلف سرعة نفوذ الماء بين أنواع التربة المشار إليها في الجدول أعلاه ؟

السؤال الثاني : (05,5 نقاط) رجل بالغ في حالة راحة يتناول يوميا راتباً غذائياً يحتوي على : (70 غ من

البروتينات ، 450 غ من الفلوسيدات (50 غ من الدسم ، 2 ل من الماء ، 0,25 غ من الأملاح المعدنية ، وأثار من الفيتامينات .

- 1) احسب كمية الطاقة الحرارية التي يحررها هذا الراتب الغذائي .
- 2) ما نوع هذا الراتب الغذائي ؟
- 3) قام هذا الرجل بعد ذلك بمجهود عضلي كبير . ماهي الأغذية التي يجب إضافتها إلى هذا الراتب الغذائي ؟
- 4) ما نوع هذا الراتب الغذائي في هذه الحالة ؟

السؤال الثالث : (03,5 نقاط) : يحتاج النبات الأخضر لنموه العادي إلى ثلاثة عناصر معدنية أساسية .

- 1) ماهي هذه العناصر المعدنية الأساسية ؟
- 2) تساهم البكتريا في توفير أحد هذه العناصر .
أ - ماهو هذا العنصر ؟
ب - ماهي حالات تواجده في الطبيعة ؟

السؤال الرابع : (05,5 نقاط) : أعداء المزروعات عديدة وكثيرة ، من بينها الأعشاب الدخيلة .

- 1) ما المقصود بالأعشاب الدخيلة ؟ وكيف تضر بالمزروعات ؟
- 2) ماهي طرق مقاومتها ؟
- 3) إحدى هذه الطرق مضرّة بالبيئة . أذكرها ، كيف تضر بالبيئة ؟

الجمهورية الجزائرية الديمقراطية الشعبية

الديوان الوطني للامتحانات و المسابقات

وزارة التربية الوطنية

امتحان شهادة التعليم الاساسي (1998)

المادة : علوم طبيعية

التصحیح النموذجي و سلم التقييط

التقييط	الاجوبة النموذجية	رقم الجواب																
		اول ا)																
	<table border="1"> <thead> <tr> <th>قدرتها على الاحتفاظ بالاملاح</th> <th>سرعة نفوذ الماء</th> <th>نسبة التكون العائد</th> <th>نوع التربة</th> </tr> </thead> <tbody> <tr> <td>كبيرة جدا</td> <td>بطيئة</td> <td>اكثر من 10%</td> <td>دهالية</td> </tr> <tr> <td>قليلة جدا</td> <td>كبيرة جدا</td> <td>اكثر من 70%</td> <td>رملية</td> </tr> <tr> <td>كبيرة</td> <td>بطيئة جدا</td> <td>اكثر من 30%</td> <td>غضارية</td> </tr> </tbody> </table>	قدرتها على الاحتفاظ بالاملاح	سرعة نفوذ الماء	نسبة التكون العائد	نوع التربة	كبيرة جدا	بطيئة	اكثر من 10%	دهالية	قليلة جدا	كبيرة جدا	اكثر من 70%	رملية	كبيرة	بطيئة جدا	اكثر من 30%	غضارية	
قدرتها على الاحتفاظ بالاملاح	سرعة نفوذ الماء	نسبة التكون العائد	نوع التربة															
كبيرة جدا	بطيئة	اكثر من 10%	دهالية															
قليلة جدا	كبيرة جدا	اكثر من 70%	رملية															
كبيرة	بطيئة جدا	اكثر من 30%	غضارية															
$4 = 8 \times 0,5$																		
		ب)																
$1.5 = 1+0.5$	تختلف سرعة نفوذ الماء بين انواع التربة المشار اليها في الجدول اعلاه بحسب حجم مكوناتها الفيزيائية و درجة مساميتها																	
5.5																		
		ثاني 1)																
0.5	حساب الطاقة الحرارية : البرونيد : $70 \times 4 \times 4 = 280$ حريرة																	
0.5	الفوسيد : $450 \times 4 = 1800$ حريرة																	
0.5	الدمسم : $50 \times 9 = 450$ حريرة																	
0.5	المجموع = 2530 حريرة																	
1	نوع هذا المراتب هو : راتب الصيانة .	2)																
$0.5+1$	يجب ان يضيف هذا الرجل الخدية فلوسيدية و دسمة معل . الخبز . الشحوم . الزيوت	3)																
1	نوع هذا المراتب في هذه الحالة هو راتب العمل	4)																
5.5																		
		ثالث 1)																
0.5	العناصر المعدنية الاساسية : الازوت (N)																	
0.5	: الفوسفور (P)																	
0.5	: البوتاسيوم (K)																	

<p>0.5</p> <p>0.5</p> <p>0.5</p> <p>0.5</p> <p>3.5</p>	<p>أ) - تساهم البكتريا في توفير عنصر الازوت</p> <p>ب) - يوجد الازوت في الطبيعة في حالة : ازوت عضوي</p> <p>ازوت غازي</p> <p>أزوت معدني</p>	<p>(2)</p>
<p>1</p> <p>$1.5 = 0.5 \times 3$</p> <p>0.5</p> <p>$0.5 + 0.5$</p> <p>0.5</p> <p>$1 = 2 \times 0.5$</p> <p>5.5</p>	<p>الاشعاب اللاخيلية هي : النباتات الخضراء التي تغزو المزروعات و تنمو بينها و تنافسها في امتصاص الغذاء المعدني و الهواء و تحجب عنها الضوء و تسهل انتشار الامراض بينها.</p> <p>طرق مقاومتها هي : الطريقة الآتية : المزرعة</p> <p>الطريقة الكيميائية . مبيدات الاعشاب الانتقائية</p> <p>الطريقة المصرة بالمينة هي الطريقة الكيميائية</p> <p>و تضر بالمينة عن طريق إحداث التلوث , و بالقضاء على الكائنات الحية النافعة .</p>	<p>الرابع</p> <p>1</p> <p>2</p> <p>3</p>

امتحان شهادة التعليم الأساسي

جوان 1998

امتحان في مادة التربية التكنولوجية

المدة : ساعة ونصف

التكنولوجيا : (05 نقاط)

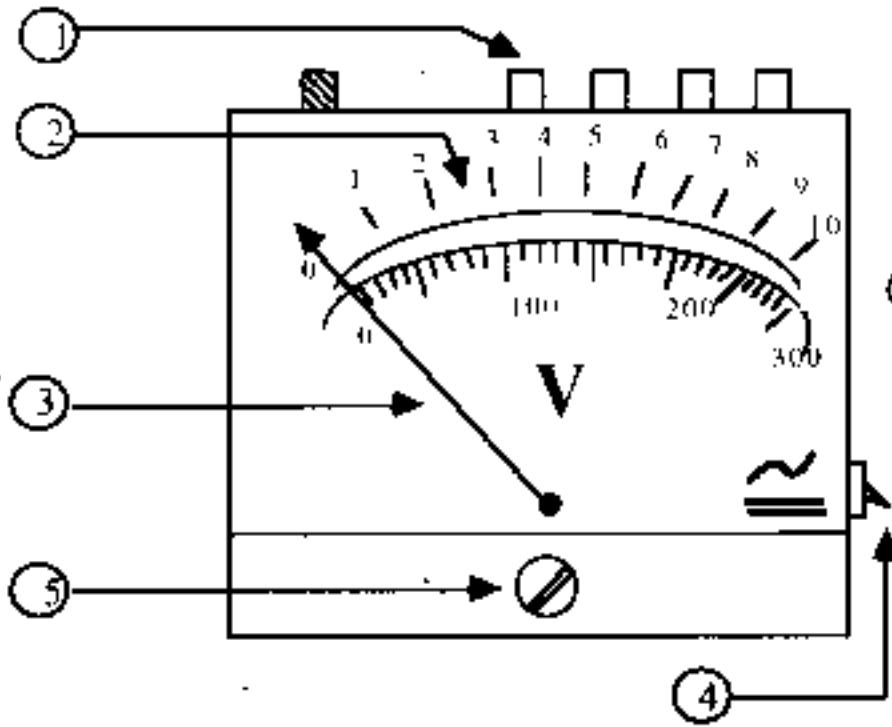

يمثل الشكل المقابل واجهة جهاز قياس كهربائي .

(1) ما اسم هذا الجهاز ؟ وما وظيفته ؟

(2) سم العناصر المرقمة ① ، ② ، ③ ، ④ ، ⑤ ؟

(3) ماهي وظيفة العنصر ⑤ ؟

(4) يحمل الجهاز علامتين (~ و =) لماذا ؟

الفيزياء : (10 نقاط)

نوصل الجهاز السابق في دائرة كهربائية و ذلك بين طرفي مصباح استطاعته 60 واط ، فيشير المؤشر إلى التدريجة (240) على السلم 300 عند استعمال العيار 30 فولط احسب :

(1) التوتر (فرق الكمون) بين طرفي المصباح .

(2) شدة التيار الكهربائي المار في المصباح .

(3) كمية الكهرباء التي تمر في المصباح خلال 30 دقيقة .

(4) القدرة (الطاقة) الكهربائية المستهلكة في المصباح بالجول و بالكيلوواط ساعي خلال نفس المدة الزمنية .

التعبير البياني : (05 نقاط)

تتألف دائرة كهربائية من العناصر التالية : قاطعة ، مولد للتيار المستمر ، مصباح ، مقياس الأمبير ومعدلة موصولة كنها على التسلسل ، ومقياس الفولط موصول بين مربطي المصباح . ارسم مخطط هذه الدارة الكهربائية باستعمال الرموز النظامية .

الجمهورية الجزائرية الديمقراطية الشعبية

الدewan الوطني للامتحانات و المسابقات

وزارة التربية الوطنية

امتحان شهادة التعليم الاماسي دورة (1998)

مادة : تربية تكنولوجيا سليم التقيط

لوجيا (05 نقاط)

- 1- اسم هذا الجهاز مقياس الفولط (الفولطمتر) 0,5
وظيفة قياس فرق الكون الكهربائي 0,5
- 2- عناصر الجهاز بالترتيب :- 2,5
 ① عيار ② السلم ③ مؤشر ④ زر نوع التيار (مبدل)
 ⑤ برقي ضبط المؤشر على الصفر
- 3- وظيفة العنصر ⑤ ضبط مؤشر الجهاز عند التعديجة 0 قبل الاستعمال .. 0,5
- 4- يعمل الجهاز العلامتين 0 و = لأنه يستعمل للتيار المتناوب والمستمر 0,5 + 0,5

لفيزياء (10 نقاط)

1- التوتر الذي يعقبة مقياس الفولط

$$F = \frac{\text{مقياس} \times \text{انحراف (مقياس)}}{\text{سلم}} = \frac{240 \times 30}{300} = F = 24 \text{ فولط} \quad 1 + 1$$

2- مدة التيار الار في الدارة

$$C = F \times \text{ش} = \frac{60}{24} = \text{ش} = 2,5 \text{ أمبير} \quad 1 + 1$$

3- كمية الكهرباء المارة في الصباح خلال 30 دقيقة

$$S = \text{ش} \times \text{ز} = [30 = 30] \times 1800 = S = 1800 \times 2,5 = S = 4500 \text{ كولوم} \quad 0,5 + 0,5$$

4- القدرة المستهلكة في الصباح

$$P = F \times S = 24 \times 4500 = 108000 \text{ جول} \quad 1 + 1$$

$$P = \frac{108000}{3600000} = 0,03 \text{ كيلواط} \quad 1 + 1$$

$$P = \frac{1}{1000} \times \frac{108000}{3600} = \text{قد} \quad \text{او قد} = F \times \text{ش} \times \text{ز}$$

التعبير الجباني (05 نقاط)

