

﴿ امتحان شهادة التعليم الأساسي ﴾

اختبار في مادة الإنجليزية - لغة أجنبية أولى

ماي 2004

المدة : ساعتان

TEXT :

Water is the "life blood" of our earth. It is in every living thing. It is in the air. It runs through mountains and valleys. It forms lakes and oceans. Water is every where.

Nature has a great water system. Rain water finds its way to streams and rivers. Rivers lead to the ocean. At the mouths of the rivers, fresh water joins the salt water of the ocean.

Here, at the mouth of a river, there is much important plant and animal life. Pollution destroys this life, however. We have to clean our streams and rivers. Man has to work with nature not against it.

« Louise Huston Massoud »

Section one : Reading comprehension : (08pts)

A) Read the text carefully and answer these questions : (03pts)

- 1-How many paragraphs are there in the text?
- 2-In which paragraph it is mentioned " man has to work with nature not against it. "
- 3-Find a suitable title to the text.

B)Read the text carefully and choose the correct letter(a,b or c):(3pts)

- 1-Water is like

a)air	b)blood	c)rain
-------	---------	--------
- 2-Streams become.....

a) valleys	b)rivers	c)fresh
------------	----------	---------
- 3-The mouth of a river is near.....

a) the ocean	b)the stream	c)the mountain
--------------	--------------	----------------

C)Lexis : (2pts)

- 1-Find in the text words that are closest in meaning to the following :
each =..... planet =.....
- 2-Find in the text words that are opposites in meaning to the following :
dying ≠..... with ≠.....

Section two :Mastery of language:(06pts)

1) Rewrite sentence (b), so that it means the same as sentence (a):(1pt)

- a) People must purify water.
b) Water.....
- a) Pollution destroys life.
b) Life

2) Write the plural form of the following nouns:(1pt)

- a) Man
b) life

3) Classify these words according to the pronunciation of their final« d » :(2pts)

- a) formed b) polluted c) lived d) linked

/ d /	/ t /	/ id /

4) Use the appropriate question word :(2pts) :

-is water poured to be purified? « in big reservoirs ».
.....purifies the water ? « the engineer » does.

Section three :Written Expression:(06pts)

Write a composition of about 60 to 80 words on the following topic :

What can people do to save water and protect it from pollution ?

العلامة		عناصر الاجابة	محاوير الموضوع								
المجموع	مجزأة										
03 pts	01pt	A. 1 - There are three paragraphs - Three	SECTION ONE								
	01 pt	2. In the third paragraph - Paragraph three									
	01 pt	3. Water.									
03 pts	01 pt	B. 1 - b. blood.									
	01 pt	2 -b. rivers.									
	01 pt	3 -a. the ocean.									
02 pts	0,5 pt each	C. Lexis :									
	0,5 pt each	1. each = every planet =earth 2. dying ≠ living with ≠ against									
01 pt	0,5 pt	1/ 1.b. Water must be purified.									
	0,5 pt	2.b. Life is destroyed by pollution .									
01 pt	0,5 pt each	2/ a. men . b. lives .									
	02 pts	0,5 pt each		3/							
<table border="1" style="width: 100%; text-align: center;"> <tr> <td>/ d /</td> <td>/ t /</td> <td>/ ld /</td> </tr> <tr> <td>-lived</td> <td>- linked</td> <td>-polluted</td> </tr> <tr> <td>-formed</td> <td></td> <td></td> </tr> </table>			/ d /	/ t /	/ ld /	-lived	- linked	-polluted	-formed		
/ d /			/ t /	/ ld /							
-lived	- linked	-polluted									
-formed											
02 pts	01 pt	4/ Where is water poured to be purified?	SECTION TWO								
	01 pt	- Who purifies the water?									
06 pts		Format: 1 pt . Introduction body/Conclusion/ indentation .									
		Mechanics :1pt .									
		Content :4 pts .									
		Coherence and relevance of ideas :2 pts .									
		Grammar :2 pts .									
				SECTION THREE							

امتحان شهادة التعليم الأساسي

اختبار في مادة الإنجليزية لغة أجنبية ثانية المدة : ساعة واحدة

ماي 2004

One of the greatest pleasures of life is to be in good health. A person cannot enjoy life without being healthy. That's why we say that health is better than money.

Stress is one of the main dangers of modern life. There are many things that make us feel nervous and irritable. Problems cause stress and a lot of stress is bad for our health.

Doctors think that stress makes us ill . Headaches , stomachaches and many mortal diseases are related to stress.

To combat stress , we must relax and take it easy.

SECTION ONE. READING COMPREHENSION.(08pts)**A. Read the text and answer the following questions.(03pts)**

- 1-Is stress good for health ?
- 2-What does it cause?
- 3-What must we do to combat stress?

B. Write true or false. Correct the wrong statement.(3pts)

- 1-Money is better than health.
- 2-A person can't enjoy life when he is ill.
- 3-Stress is a danger for health.

C. Lexis:(02pts)

1-Find in the text words ,phrases or expressions that are closest in meaning to the following.(1pt)

a lot of =

illnesses=

2-Find in the text words, phrases or expressions that are opposite in meaning to the following.(1pt)

death ≠

worse ≠

SECTION TWO. MASTERY OF LANGUAGE.(6pts)**A-Write the punctuation and capitals where necessary.(2pts)**

in algeria a lot of people use infusions to combat stress

B- Complete the table with the correct comparative or superlative. (2 pts)

Adjective	Comparative	Superlative
good	better than	
great		the greatest
irritable	more irritable than	
easy		the easiest

C - Write the correct form of the verbs in brackets.(2pts)

To combat stress, doctors often (to give) us some advice that we must (to follow).If we (to relax), we (to feel) better.

SECTION THREE : WRITTEN COMPREHENSION.(6pts)

Reorder the following sentences and write a coherent paragraph.

- It also costs a lot of money,
- Smoking is dangerous for health
- in order to live a pleasant and healthy life.
- like heart disease and lung cancer.
- because it causes many mortal diseases
- so people must stop smoking

Directions that are closest in meaning

Directions that are opposite in meaning

(2pts)

2/2

العلامة		مختار الموضوع															
المجموع	مجزأة																
8pts	3pts 1pt 1pt 1pt 3pts 1pt 1pt 1pt 2pts 1pt 0,5+0,5 1pt 0,5+0,5	<p>one of the greatest 2 لغز الإنجليزية لغز 2</p> <p>A: Answers 1- No . / No, it isn't. No . Stress (it) is not good for health. 2- Stress (It) causes: headaches , stomachaches and many mortal diseases. Headaches and /or stomachaches and / or mortal diseases. 3-We must relax and take it easy to combat stress. (To combat stress,) we must relax and take it easy. Relax and /or take it easy.</p> <p>B. True / False. 1 - False . Health is better than money. 2- True. 3- True.</p> <p>C. Lexis. 1- <u>synonyms</u>: A lot of = many illnesses = diseases</p> <p>2. <u>opposites</u> death ≠ life worse ≠ better</p>															
6pts	2pts 0,5 each 2pts 0,5 each 2pts 0,5 each	<p>A: In <u>Algeria</u>, a lot of people use infusions to combat stress.</p> <p>B:</p> <table border="1"> <thead> <tr> <th>adjectives</th> <th>comparative</th> <th>superlative</th> </tr> </thead> <tbody> <tr> <td>good</td> <td>better than</td> <td><u>the best</u></td> </tr> <tr> <td>great</td> <td><u>greater than</u></td> <td>the greatest</td> </tr> <tr> <td>irritable</td> <td>more irritable than</td> <td><u>the most irritable</u></td> </tr> <tr> <td>easy</td> <td><u>easier than</u></td> <td>the easiest</td> </tr> </tbody> </table> <p>C: tenses: -give - follow - relax - will feel (are going to feel)</p>	adjectives	comparative	superlative	good	better than	<u>the best</u>	great	<u>greater than</u>	the greatest	irritable	more irritable than	<u>the most irritable</u>	easy	<u>easier than</u>	the easiest
adjectives	comparative	superlative															
good	better than	<u>the best</u>															
great	<u>greater than</u>	the greatest															
irritable	more irritable than	<u>the most irritable</u>															
easy	<u>easier than</u>	the easiest															

Section one r/c

Section Two
Mastery of language

6pts

Smoking is dangerous for health because it causes many mortal diseases like heart disease and lung cancer . It also costs a lot of money, so people must stop smoking in order to live a pleasant and healthy life.

1pt for the opening sentence.

1pt for each correct link.

Section
three
Written
expression

امتحان شهادة التعليم الأساسي

ماي 2004

اختبار مادة اللغة العربية

المدة : ساعتان

النص :

- 1 - قال أحمد الشرباصي : « اطلبوا العلم - يا شيب العرب - ولو كان (في قصين) ، وخذوا الحكمة من أي وعاء خرجت ، فالحكمة ضالة المؤمن ، يأخذها أي وجدها ، واستفيدوا طاعتكم في التقرب إلى يسابيع المعرفة والفكر ، وإذا شئتم سبيل العلم الميسر فاقرأوا ثم اقرأوا - يا شيب - فإن العلم وسيلته القراءة ... »
- 2 - وقال سعد زغلول في خطبة وجهها للشباب : « ... انكروا جيدا الأتهوس ولا تطوروا لأمة إلا بالعلم والأخلاق الفاضلة ، فتشدوا الكمال العقلي والخلقى ، وتوقنوا أن الظلم إذا انتصر على الحق زمنا فإن قوة النفس المهذبة للعامة ، والإرادة القوية المرتكزة على الحق تنتهي يوما بالفوز الباهر . فبسر عظمة الأمم - يا بني - (هو نكاء أبنائها) ، وعلمهم وثبتهم على الجد والعمل . فضعوا هذه الحقيقة أمام أعينكم ، وأبصل كل منكم على أنه جندي في جيش حماية الوطن ... »

الأسئلة:

الفهم العام . (08 نقاط)

- 1 - إلى ماذا يدعو / الشرباصي / ؟ وإلى ماذا يدعو / سعد زغلول ؟
- 2 - اشرح المفردات التالية : - تشدوا - الباهر - ضالة .
- 3 - في النص الأول حديث نبوي شريف ، استخرجه .

تراكيب وموازنة : (06 نقاط)

- 1 - أعرب ما تحته خط .
- 2 - بين المحل الإعرابي للتراكيب الواقعة بين قوسين في النصين .
- 3 - أنكر وجهين من أوجه الشبه بين النصين ، ووجه اختلاف واحد .

الفقرة : (08 نقاط)

قمت خطيبا في جمع من الشباب الجزائري ، تدعوهم ، في كلمة ، لخدمة هذا الوطن الفاني . فماذا يمكنك أن تقول ؟

العلامة		عناصر الإجابة	معايير الموضوع
المجموع	بجزء		
06	1	1- يدعو أحمد الشرباصي إلى طلب العلم والمعرفة والبحث عن الحكمة في مظانها. ودنه بالقرارة والمطالعة.	المفهوم العام
	1	ويدعو سعد زعزلوع إلى التوجه عبر السعي إلى طلب العلم والمعرفة والتخلي بأدخلاق آفاضة	
	1	2- شرح المفردات : - استدوا : اطلبوا .. - الباهر : العظيم .. - ضالّة : مطبّد ، مبتغاه ..	
06	1	3- الحديث الحكيم استباطه من المنى الأول : " اطلبوا العلم ولو في الصين " أو " الحكمة ضالة المؤمن أنى وجدها فهو أولى بها "	التركيب : 1- الإعراب -
	1	- <u>شباب</u> : مبادئ منصوب وعلامة نصبه الفتحة الظاهرة على آخره لأنه مضاف	
	1	- <u>العقلي</u> : صفة تابعة في النصب وعلامة نصبه الفتحة الظاهرة على آخره	
		2- <u>اعراب الجمل</u> : - (في الصين) : شبه جملة في محل نصب خبر كان	

العلامة		عناصر الإجابة	معايير الموضوع
المجموع	جزءة		
	1	<p>3. <u>الموازنة</u> : (هود كاء أبنائها) . جملة اسمية في محل رفع خبر المبتدأ (سرُّ العظمى) <u>أوجه الشد</u> . (يذكر التأميد وجهين مما يلي) . نفس الفكرة (طلب العلم والمعرفة) . 0, 50 . النصان نشر يان (خطبة) . 0, 50 . النصان قصيران . . الأسلوب (يوجب عليهما الأسلوب الإثنائي) <u>أوجه الاختلاف الممكنة</u> . . النص الأول يستشهد بحديثين نبويين والثاني حال منهما . النص الثاني أضاف إلى العلم الإختلاق الفاضلة .</p>	
	2	<p>كتابة فقرة على شكل خطبة مختصرة مع مراعاة ما يلي . . سلامة اللغنة . . أهمية الأفكار وطريقة عرضها . . احتواء تقنيات الخطابة (الإثناء ، الحامس ، الإقناع . .) . مراعاة الاستشهاد .</p>	الفقرة
8	1		

﴿ امتحان شهادة التعليم الأساسي ﴾

اختبار في مادة التربية الإسلامية

ماي 2004

المدة : ساعة واحدة

- السؤال الأول :

أتم قوله تعالى مع الضبط بالشكل :

يقول الله تعالى : << و التارِعاتِ عَرَفاً الرادفة >>

(سورة الفارعات)

- السؤال الثاني :

داس سائق سيارة ساهياً طفلاً مؤمناً فقتله .

أ - كيف يسمى هذا النوع من القتل ؟

ب - يم يكفر السائق عن ذنبه ؟

- السؤال الثالث :

أشرح العبارة القرآنية الآتية :

<< قَوْلٌ مَّعْرُوفٌ وَمَغْفِرَةٌ خَيْرٌ مِّنْ صَدَقَةٍ يَتَّبِعُهَا أَذَى . >>

(من سورة البقرة)

- السؤال الرابع :

أربط بينهم بين كل كتاب و صاحبه فيما يلي :

الكاتب	صاحبه
- القرآن	- الإمام مالك .
- الإنجيل	- الإمام الشافعي .
- المبدأ	- موسى عليه السلام .
- الوطأ	- الإمام أحمد بن حنبل .
- الأم	- موسى عليه السلام .

العلامة		عناصر الإجابة	محاور الموضوع												
المجموع	مجزأة														
06 ن	6×1 نقطة لكل آية ما عدا الأولى	<p>1 - يقول الله تعالى :</p> <p>>> و التازعات غرقاً (1) و التاشطات نشطاً (2) و السابحات سبحاً (3) فالسابحات سبحاً (4) فالمدبرات أمراً (5) يوم تزحف الزاجفة (6) تبعها الرادفة (7) <<</p> <p>>> سورة الفازعات <<</p> <p>* الشكل : تمنح نقطتان للشكل و توزع حسب الجدول الآتي :</p> <table border="1"> <thead> <tr> <th>العلامة للممنوحة</th> <th>عدد الأخطاء</th> </tr> </thead> <tbody> <tr> <td>- تمنح العلامة كاملة (02 ن)</td> <td>- أقل من ثلاثة (3) أخطاء</td> </tr> <tr> <td>- تمنح نقطة واحدة (01 ن)</td> <td>- من 04 إلى 06 أخطاء</td> </tr> <tr> <td>- تمنح نصف نقطة (0,5 ن)</td> <td>- من 07 إلى 09 أخطاء</td> </tr> <tr> <td>- صفر نقطة (00 ن)</td> <td>- 10 أخطاء فأكثر</td> </tr> </tbody> </table>	العلامة للممنوحة	عدد الأخطاء	- تمنح العلامة كاملة (02 ن)	- أقل من ثلاثة (3) أخطاء	- تمنح نقطة واحدة (01 ن)	- من 04 إلى 06 أخطاء	- تمنح نصف نقطة (0,5 ن)	- من 07 إلى 09 أخطاء	- صفر نقطة (00 ن)	- 10 أخطاء فأكثر	السؤال الأول		
العلامة للممنوحة	عدد الأخطاء														
- تمنح العلامة كاملة (02 ن)	- أقل من ثلاثة (3) أخطاء														
- تمنح نقطة واحدة (01 ن)	- من 04 إلى 06 أخطاء														
- تمنح نصف نقطة (0,5 ن)	- من 07 إلى 09 أخطاء														
- صفر نقطة (00 ن)	- 10 أخطاء فأكثر														
02 ن	02														
04 ن	01 ن 01 ن 01 ن 01 ن	<p>II (أ) يسمى هذا النوع من القتل : <<القتل الخطأ>> أو <<القتل غير المتعمد>> أو <<القتل عن غير قصد >></p> <p>ب) يكفر السائق عن ذنبه بـ :</p> <p>- تحرير رقبة مؤمنة. - أو : دية مسلمة إلى أهله. * إلى جانب صيام شهرين متتابعين</p>	السؤال الثاني												
03 ن	03 ن	<p>III - شرح العبارة القرآنية :</p> <p>الكلام الطيب الذي لا يؤدي الناس به العفو و الصفح عن توبتهم بخير و أفضل عند الله من صدقة فيها من و أدى و مضرة... (أو ما في معنى ذلك)</p>	السؤال الثالث												
05 ن	5×1 ن	<p>IV - الربط بينهم بين كل كتاب و صاحبه.</p> <table border="1"> <thead> <tr> <th>صاحبه</th> <th>الكتاب</th> </tr> </thead> <tbody> <tr> <td>الإمام مالك</td> <td>- التوراة</td> </tr> <tr> <td>الإمام الشافعي</td> <td>- الانجيل</td> </tr> <tr> <td>عيسى عليه السلام</td> <td>- المسند</td> </tr> <tr> <td>الإمام احمد بن حنبل</td> <td>- الموطأ</td> </tr> <tr> <td>موسى عليه السلام</td> <td>- الأم</td> </tr> </tbody> </table>	صاحبه	الكتاب	الإمام مالك	- التوراة	الإمام الشافعي	- الانجيل	عيسى عليه السلام	- المسند	الإمام احمد بن حنبل	- الموطأ	موسى عليه السلام	- الأم	السؤال الرابع
صاحبه	الكتاب														
الإمام مالك	- التوراة														
الإمام الشافعي	- الانجيل														
عيسى عليه السلام	- المسند														
الإمام احمد بن حنبل	- الموطأ														
موسى عليه السلام	- الأم														

﴿ امتحان شهادة التعليم الاساسي ﴾

المدة : ساعة

اختبار في مادة التربية المدنية

ماي 2004

لم يكن الإعلان العالمي لحقوق الإنسان سنة 1948 إلا خشية أن توجه التكنولوجيا إلى تهديد السلم العالمي.

1 - أعط التاريخ الكامل لإصدار الإعلان العالمي لحقوق الإنسان . (02 ن)

2 - ما هي نواحي صدوره ؟ (06 ن)

3 - ما هو أثر تطور تكنولوجيا الإعلام والاتصال، والطب، والتنظيم، في ميادين حقوق الإنسان ؟ (12 ن)

العلامة		مخاور للموضوع
مجزأة	اجمالية	
02	1+1	1 — تم إصدار الإعلان العالمي لحقوق الإنسان في : 10 د سبتمبر 1948 . 2 — نوافع صدوره: — معاناة البشرية من الحروب المدمرة . — المعاملات غير الإنسانية كالاعتيب و النفي والقتل . — للتمييز العنصري . — استغلال و نهب ثروات الشعوب الضعيفة . — حرمان الشعوب من الحرية و حق تقرير المصير . — استغلال الأطفال و تشغيلهم . 3 — أثر تطور التكنولوجيا في ميادين حقوق الإنسان : أ — الإعلام و الاتصال : — قربت المسافات . — وفرت عناء السفر . — جعلت العالم قرية صغيرة . — أشاعت فكرة الحقوق و الواجبات . ب — الطب : — ساهمت في الكشف عن أسباب الأمراض و طرق الوقاية منها . — تقدم كبير في صناعة الأدوية . — ساهمت في اختراع و تطوير وسائل و معدات طبية متنوعة و فعالة . — ارتفاع متوسط عمر الإنسان و توفير أسباب سلامته من الأمراض الفتاك . ج — التعليم : — أدخلت التكنولوجيا أساليب حديثة و متطورة في عمليات التدريس . — رفع مستوى التحصيل العلمي و التربوي . — وفرت الوقت و الجهد للمعلم و المتعلم . — حفزت على التعلم الذاتي .
06	1 1 1 1 1	
04	1 1 1 1	
04	1 1 1 1	
04	1 1 1 1	

امتحان شهادة التعليم الأساسي

المدة : ساعتان

اختبار في مادة للفرنسية - لغة أجنبية أولى -

ماي 2004

Texte :

L'eau c'est la vie, l'absence d'eau, c'est la mort. Or, l'eau sous forme de pluie ou de cours d'eau se raréfie en de nombreux points du globe. C'est pourquoi, le jour n'est pas loin où nous allons nous tourner vers la mer. Déjà, quelques pays construisent des usines qui dessalent l'eau de mer et la rendent utilisable pour l'agriculture. Pour le moment, le procédé est encore coûteux, mais on travaille à le perfectionner car on sait bien qu'il est une solution pour l'avenir.

D'autres états, pionniers de la recherche, vont chercher dans les mers polaires d'immenses blocs de glace et les ramènent pour les faire fondre chez eux. Cela aussi n'est qu'au stade expérimental mais annonce l'avenir !

Aujourd'hui, la valeur suprême c'est l'or noir, le pétrole. Demain, ce sera l'or clair, l'eau des mers. Cette eau qui ne convient pas à l'homme pour l'instant car elle est trop salée, sera traitée et apaisera notre soif.

Voyez alors comme il est important de la protéger aujourd'hui et d'empêcher qu'elle soit polluée et dévastée.

D'après ; Roger. Coulon. « L'expression pour tous ».

Expérimental : fondé sur l'expérience.

Se raréfie : devient rare.

Dessaler : enlever le sel.

Questions

I. Compréhension de l'écrit/ vocabulaire. (08 points)

1- Choisis et recopie la bonne réponse.

a/ l'absence d'eau

- c'est la vie.
- c'est la mort.
- c'est une richesse.

b/ Les usines qui dessalent l'eau de mer la rendent :

- inutilisable pour l'agriculture.
- utilisable pour l'agriculture.
- néfaste pour l'agriculture.

2. Réponds par « vrai » ou « faux »

la solution de dessaler l'eau de mer est :

- a/ à la portée de tout le monde.
- b/ trop chère.
- c/ impossible.
- d/ une solution d'avenir.

3. Relie chaque mot à son contraire :

- | | |
|----------|----------|
| *claire | *douce |
| *immense | *trouble |
| *salée | *potable |
| *polluée | *petite |

4. Parmi ces trois titres, choisis celui qui correspond le mieux au texte :

- L'eau, source de vie.
- Le pétrole.
- La pollution des mers.

5. « L'eau polluée est inutilisable ».

- a. de quoi est composé le mot souligné ?
- b. donne un mot formé de la même manière.

II. Fonctionnement de la langue : (06 points)

1. Syntaxe :

a. Décompose la phrase suivante en groupes :

« Des états cherchent des blocs de glace dans les mers polaires ».

b. L'eau des mers ne convient pas à l'homme car elle est trop salée.

Quel est le rapport exprimé dans cette phrase ?

2. Conjugaison :

Complète :

Demain, l'eau salée sera traitée et apaisera notre soif.

Aujourd'hui, l'eau salée

3. Orthographe :

Complète :

Le procédé est encore coûteux.

a. Les procédés ... encore

b. La technique ... encore

III. Production écrite : (06 points)

Montre en quelques lignes l'importance de l'eau dans la vie.

تكتب الإجابة النموذجية على هذه الورقة ولا تقبل سواها

الإجابة النموذجية لموضوع مقترح لشهادة التعليم الأساسي دورة : 2004

إختبار مادة : اللغة الفرنسية 1 ... المدة : ساعتان ...

العلامة		عناصر الإجابة	معايير الموضوع
المجموع	مجزأة		
		<u>L'eau.</u>	
		I) <u>Compréhension de l'écrit / Vocabulaire</u> : 8 points.	
1 pt	0,5	1. <u>Choisis la bonne réponse</u> :	
	0,5	a) L'absence d'eau, c'est la mort.	
		b) la rendent utilisable pour l'agriculture.	
2 pts	0,5	2. <u>Je réponds par Vrai/Faux.</u>	
	0,5	a) à la portée de tout le monde. Faux.	
	0,5	b) trop cher. Vrai.	
	0,5	c) impossible. Faux.	
	0,5	d) solution d'avenir. Vrai.	
2 pts	0,5	3. <u>Je relie chaque mot à son contraire</u> :	
	0,5	. clair trouble.	
	0,5	. immense petite.	
	0,5	. salée douce.	
	0,5	. polluée potable.	
1 pt		4. <u>Titre qui convient</u> :	
		. L'eau, source de vie.	
2 pts	1 pt	5. <u>Imputilisable.</u>	
	1 pt	a) préfixe - radical - suffixe.	
		b) mot formé de la même famille manière	
		II) <u>Fonctionnement de la langue</u> (6 points)	
1 pt	0,25+0,5+0,25	1. <u>Syntaxe</u> :	
		a) <u>découpage de la phrase</u> :	
		Des états / cherchent des blocs de glace / dans les mers polaires	
		GN ₁ S GV GP	
1 pt		b) Le rapport exprimé est un rapport de <u>cours</u> .	
2 pts	1 pt + 1 pt	2. <u>Conjugaison</u> :	
		<u>Je complète</u>	
		Aujourd'hui, l'eau salée est <u>traitée</u> et <u>apaisée</u>	
		notre soif.	

المجموع

جزءة

3. Orthographe.

Je complète :

a) Les procédés sont encore couteux.

b) La technique est encore couteuse.

Production écrite : (6 points).

. Respect de la consigne.

. Cohérence textuelle.

. Vocabulaire.

. Syntaxe.

. Morphologie verbale.

. Présentation et calligraphie.

1pt
1pt
1pt
1pt
1pt
1pt

1pt.
1pt.

امتحان شهادة التعليم الأساسي

اختبار في مادة اللغة الأجنبية الثانية

المدة : ساعة واحدة

- فرنسية -

ماي 2004

Texte :

UN MORT ET UN BLESSE GRAVE

Accident mortel sur la route de Misserghine

Le bilan des victimes d'accidents de la circulation devient de plus en plus lourd .La journée d'hier a encore enregistré une victime sur l'autoroute de Misserghine près d'Oran .

En effet , un grave accident s'est produit hier aux environs de 16h 00 sur cette route , faisant un mort et un blessé grave . Conduisant un fourgon de marque Peugeot J5 , le conducteur perdit le contrôle de son véhicule sur l'autoroute .

Selon un témoin , le véhicule , pour un problème de pneu , dérapa sur la chaussée avec ses deux passagers . Le chauffeur est mort sur le coup tandis que son compagnon , ayant été blessé au niveau du crâne , a été transféré aux urgences où il a été admis dans un état critique .

Le Quotidien d'Oran

du 28/10/2001

Questions

I - Compréhension de l'écrit : (8 points)

1 - Lis le texte puis complète le tableau suivant :

Lieu de l'accident	Moment	Cause	Bilan

2 – Recopie la bonne réponse :

Le conducteur est mort

- aussitôt
- à l'hôpital
- chez lui

الموتى على الفور

II – Fonctionnement de la langue : (6 points)

1 – Relève du texte un mot de même sens que « conducteur ».

السائق

2 – Choisis la bonne réponse :

Le témoin est :

- un des passagers du fourgon .
- une personne qui a vu l'accident .
- une victime de l'accident .

3 – Complète les phrases ci – dessous par les expressions suivantes: quand / car /mais /afin de

- La voiture a dérapéun pneu a crevé .
- Le chauffeur est mort sur le coup son compagnon a été transféré aux urgences .
- l'accident a eu lieu , il était 16 heures .

4 – Complète :

- Le blessé est admis à l'hôpital .
- La victime à l'hôpital .
- Les deux passagers à l'hôpital .

III – Production écrite : (6 points)

Remets en ordre les phrases suivantes :

- Il s'agit de S.L . âgé de 23 ans et de B.S âgé de 22 ans .
- Dans le centre – ville de Saida .
- La police a surpris et arrêté deux jeunes voleurs .
- Ils ont aussitôt été conduits au commissariat de police .
- Au moment où ils s'apprêtaient à dévaliser une bijouterie .

الموتى : 8 points

بيان

نكتب الإجابة النموذجية على هذه الورقة ولا تقبل سواها

الإجابة النموذجية لموضوع مقترح لشهادة التعليم الأساسي دورة : 2004

المدة : 04 heures.

اختبار مادة : (français) L. V. E. R.

العلامة		عناصر الإجابة	محاور الموضوع												
المجموع	جزأة														
		<p>Texte : "Un mort et un blessé grave", Quotidien d'Oran du 28/10/2004.</p> <p>1) <u>Comprehension de l'écrit :</u></p> <table border="1"><thead><tr><th>lieu</th><th>moment</th><th>causes</th><th>bilan</th></tr></thead><tbody><tr><td>sur l'autoroute de Siverghim près d'Oran</td><td>hier, aux environs de 16h00</td><td>• il perdit le contrôle de son véhicule • un problème de pneu • le véhicule dérapa sur la chaussée</td><td>un mort et un blessé</td></tr><tr><td>1 pt</td><td>1 pt</td><td>1 pt X 3</td><td>1 pt</td></tr></tbody></table> <p>2) Le conducteur est mort <u>aussitôt</u>.</p> <p><u>Fonctionnement de la langue :</u></p> <p>1) conducteur = chauffeur. 2) le témoin est une personne qui a vu l'accident. 3) La voiture a dérapé <u>car</u> un pneu a crevé. • Le chauffeur est mort sur le coup <u>mais</u> son compagnon a été transféré aux urgences. • <u>Quand</u> l'accident a eu lieu, il était 16 heures. 4) La victime est admise à l'hôpital. Les deux passagers sont admis à l'hôpital.</p> <p><u>Production écrite :</u></p> <p>- graphie et présentation - ordre : Dans le centre-ville de Saïda. • La police a surpris et arrêté deux jeunes voleurs. • Au moment où ils s'apprêtaient à dévaliser une bijouterie. • Il s'agit de S.L. âgé de 23 ans et B.S. âgé de 22 ans. • Ils ont aussitôt été conduits au commissariat de police. Rem : accepter le déplacement du G.P. de lieu.</p>	lieu	moment	causes	bilan	sur l'autoroute de Siverghim près d'Oran	hier, aux environs de 16h00	• il perdit le contrôle de son véhicule • un problème de pneu • le véhicule dérapa sur la chaussée	un mort et un blessé	1 pt	1 pt	1 pt X 3	1 pt	I II III
lieu	moment	causes	bilan												
sur l'autoroute de Siverghim près d'Oran	hier, aux environs de 16h00	• il perdit le contrôle de son véhicule • un problème de pneu • le véhicule dérapa sur la chaussée	un mort et un blessé												
1 pt	1 pt	1 pt X 3	1 pt												
6 pts	8 pts:														
2 pts	6 pts:														
1 pt	1,5 pt														
1,5 pt	1/2 X 3														
2 pts	1/2 X 4														
1 pt	6 pts:														
5 pts	1 pt X 5														

امتحان شهادة التعليم الأساسي

ماي 2004

اختبار في مادة التاريخ والجغرافيا

المدة : ساعتان

أجب عن موضوع واحد في التاريخ وآخر في الجغرافيا على الخيار .

أولا التاريخ :

الموضوع الأول :

خاض الشعب الجزائري العديد من الثورات ضد الاستعمار الفرنسي ، منها ثورة أولاد سيدي الشيخ — الأمير عبد القادر — الزعاطشة — لالا فاطمة نسومر .

المطلوب : 1 / حدّد الإطار الزمني والمكاني لكل ثورة حسب الجدول التالي . (06 نقاط)

<< انقل الجدول على ورقة الإجابة >>

الثورة (المقاومة)	مكانها	زمانها
أولاد سيدي الشيخ		
الأمير عبد القادر		
الزعاطشة		
لالا فاطمة نسومر		

2 / لماذا لم تحقق هذه الثورات أهدافها ؟ (02 نقطتان)

3 / ترتب عن فشل هذه الثورات عدة نتائج . اذكر أربعاً منها. (02 نقطتان)

الموضوع الثاني :

بعد سنوات من الكفاح المسلح ، أجبرت فرنسا على التفاوض مع ممثلي جبهة التحرير الوطني .
المطلوب :

أ — لماذا لجأ الشعب الجزائري إلى الكفاح المسلح سنة 1954 ؟ (03.75 نقاط)

ب — لماذا أجبرت فرنسا على التفاوض مع جبهة التحرير الوطني ؟ (03.75 نقاط)

ج — هناك عدة صعوبات واجهت المفاوضات . اذكر خمساً منها . (02.5 نقاط)

ثانيا الجغرافيا :

الموضوع الأول :

أكمل الجدول التالي بعد نقله على ورقة الإجابة. (06,75 نقط)

نوع المناخ	مميزات المناخ	المناطق التي يسود فيها بالجزائر	معدل كمية التساقط
مناخ البحر المتوسط			
المناخ شبه الجاف			
المناخ الصحراوي			

ب- ما علاقة المناخ بالتوزيع السكاني والغطاء النباتي بالجزائر؟ مع إعطاء أمثلة . (03,25 نقط)

الموضوع الثاني :

يتميز الوضع الاقتصادي الحالي في الجزائر بالاعتماد أساسا على مداخل المحروقات وعدم استقرار الإنتاج الزراعي وتزايد سكاني كبير .

المطلوب :

أ / ما هي مخاطر الاعتماد على المحروقات فقط في مجال الصادرات ؟ (04 نقط)

ب / كيف يمكن تطوير القطاع الزراعي ليساير النمو السكاني ؟ (03,75 نقط)

جـ / عين على خريطة الجزائر المرفقة مناطق إنتاج المحروقات . (02,25 نقط)



مقياس 1:100,000

مقياس 1:50,000
خريطة الجزائر

العلامة		عناصر الإجابة	معايير الموضوع															
		<u>مادة التاريخ :</u>																
مجموع	مجزأة	<u>الموضوع الأول :</u>																
		تحديد الاطار الزمني والمكاني للثورات :																
		<table border="1"> <thead> <tr> <th>اثنورات</th> <th>مكانها</th> <th>زمانها</th> </tr> </thead> <tbody> <tr> <td>الأمير عبد القادر</td> <td>الوسط والجزب الجزائري</td> <td>1832 - 1847</td> </tr> <tr> <td>أولاد سيدي الشيخ</td> <td>الجنوب والجنوب الغربي</td> <td>1864 - 1880</td> </tr> <tr> <td>الزعاطمة</td> <td>بمكرة - الأوراس</td> <td>1848 - 1849</td> </tr> <tr> <td>للا قائمة نسومر</td> <td>مناطق القبائل</td> <td>1851 - 1857</td> </tr> </tbody> </table>	اثنورات	مكانها	زمانها	الأمير عبد القادر	الوسط والجزب الجزائري	1832 - 1847	أولاد سيدي الشيخ	الجنوب والجنوب الغربي	1864 - 1880	الزعاطمة	بمكرة - الأوراس	1848 - 1849	للا قائمة نسومر	مناطق القبائل	1851 - 1857	
اثنورات	مكانها	زمانها																
الأمير عبد القادر	الوسط والجزب الجزائري	1832 - 1847																
أولاد سيدي الشيخ	الجنوب والجنوب الغربي	1864 - 1880																
الزعاطمة	بمكرة - الأوراس	1848 - 1849																
للا قائمة نسومر	مناطق القبائل	1851 - 1857																
		أ - أسباب عدم تحقيق هذه الثورات لأهدافها :																
		<ul style="list-style-type: none"> - لم تشمل كامل التراب الوطني . - غياب القيادة الجماعية . - غياب التنسيق والتعاون بين قادة هذه الثورات . - عدم التكافؤ بين الجيش الفرنسي والثورات الشعبية . - الاعتماد على المشطوعين . - ممارسة فرنسا لسياسة فرق تسد . 																
		ب - ترتب عن هذه الثورات عدة نتائج منها :																
		<ul style="list-style-type: none"> - قيام فرنسا بالانشقاق الجماعي . - معاداة ممثلين الجزائريين . - نفي الجزائريين إلى الخارج . - صدور قوانين استثنائية ضد الجزائريين . - توسيع الاستيطان الأوربي في الجزائر . 																

0,75 فقط
↓
كل خانة

06

02

02

ملاحظة: يكفي التلميذ بذكر أوجه أسيب وأربع نتائج فقط
كل سبب / نقطة وكل نتيجة / نقطة مع مراعاة إجابات التلميذ

- هجرة الجزائريين إلى الخارج .
 - إتياع الجزائريين أسلوب الكفاح السياسي
 الموضوع الثاني :

9. أسباب لجوء الشعب الجزائري للكفاح المسلح سنة 1954
 فشل النضال السياسي في تحقيق مطالب الجزائريين .
 - عدم جدوى الإصلاحات الفرنسية .
 - نمو الوعي القومي والتوري وخاصة بعد مجازر 8 ماي 1945 .
 - انتشار الحركات الثورية في العالم بعد الحرب العالمية الثانية
 - تصدع حركة انتصار الحريات الديمقراطية .
 - اندلاع الثورات في كل من تونس والمغرب .

ب- الأسباب التي أجبرت فرنسا على التفاوض مع جهة التحرير الوطني
 - جهود الشعب الجزائري رغم حرب الإبادة التي طبقتها فرنسا .
 - القيام بالإضرابات والمظاهرات في المدن الجزائرية .
 - الانتصارات الميدانية التي حققتها جيش التحرير الوطني .
 - نقل المعركة إلى قلب فرنسا .
 - الجهود المكثفة للديبلماسية الجزائرية ، وما ترتب
 على ذلك من تأييد ومساندة وتدويل لقضيتنا .
 - فشل مختلف الأساليب التي طبقتها فرنسا في الجزائر
 الحسائر المادية والبشرية التي منيت بها فرنسا .
 - انقسام الرأي العام الفرنسي .

ملاحظة :
 يكتفي التلميذ بذكر خمسة أسباب ، لكل سبب

0,75 نقطة
 لي - P - ب .

03,75

03,75

تخاور الموضوع

عناصر الإجابة

العلامة

مجموع
جزء

- تصعوبات التربة واهتت المفاوضات
- الاعتراف بجهته التحرير الوطني كمثل حبيب للشيخ الحرايري
- قضية فصل الصحراء
- رغبة فرنسا في الاحتفاظ بأجزاء من الجزائر
- لصدورها لفرنسا
- قضية المستوطنين
- الهدنة قبل التفاوض
- طريقة تنظيم الإستفتاء

مادة الجغرافيا

الموضوع الأول

- P -

نوع المناخ	مميزاته	المناطق التي يسودها	كمية التساقط
مناخ البحر المتوسط	هيفا حار جاف وشتاء معتدل ومعدل الحرارة السنوي 18.5 و 600 مم		
سببه المناخ الجاف	مناخ انتقالي بين مناخ البحر المتوسط والمناخ الصحراوي	المناطق الجبلية العليا بين المنطقتين المذكورتين	200 مم
	حار وجاف صيفا قليل الأمطار بين الأطلس والبحر		400 مم
	شتاء معتدل. المدى الحراري أكثر والأطلس للحراري		
	للساعة مناخ البحر المتوسط		

ملاحظة: يكتب في المليمتر 200 مم صواب - كل واحد منها نقطة

ملاحظة: 0,75 نقطة لكل خاتمة

(2,5)

0,675

العلامة		عناصر الإجابة		معايير الموضوع
المجموع	مجزأة			
		أقل من 200 سم	شديد الحرارة والجفاف صيفاً شديد البرودة شتاءً المدى الحراري كبير أمطاره نادرة وهجائية.	المناخ الصحراوي
01,5		0,75	0,75	<p>- يكثر السكان في المناطق ذات المناخ المعتدل (المناطق الشمالية)</p> <p>- يقل السكان في المناطق ذات المناخ القاسي (المناطق الصحراوية)</p> <p>علاقة المناخ بالغطاء النباتي</p> <p>- يتنوع ويتكاثف الغطاء النباتي في المناطق ذات المناخ المطر كما لإقليم التلج.</p> <p>- ينقص الغطاء النباتي كلما اتجهنا جنوباً بسبب تناقص كمية الأمطار كما لإقليم السهوب والصحراء.</p>
01,75		01		
				<p align="center"><u>الموضوع الثاني</u></p> <p>مخاطر الإعصار على المحروقات في مجال الصادرات:</p> <p>- تجعل البلد معرضاً للضغوطات والتبعيات الأجنبية</p> <p>- عدم استقرار أسعارها مما يؤثر على أسلوب التصدير في البلد.</p> <p>- تجعل البلد مرتبطاً بالدول المصدرة القوية.</p> <p>- استنزاف المحزون الباطني مما يؤدي إلى حرمان الأجيال المقبلة من نصيبها من هذه الثروة.</p>

ملحوظة: يكتبني التلميذ بذكر أربعة مفاصل ليحصل على العنونة كاملة أي نقطة. كل واحدة منها.

04

العلامة		عناصر الإجابة	معايير الموضوع
المجموع	مجزأة		
		<p>- ترسخ في المجتمع ظاهرة الإتكال وتقلل من التمسك والعمل - كونها ثروة رائدة.</p> <hr/> <p>تطوير القطاع الزراعي ليسير النمو السكاني ؛</p> <p>- منح الأولوية للقطاع الزراعي نظراً لأهميته ، وكونه ثروة دائمة .</p> <p>- استصلاح أراضي جديدة لزيادة المساحة الزراعية</p> <p>- توفير الموارد المائية .</p> <p>- توفير العتاد الفلاحي والتوسع في استخدامه .</p> <p>- تطبيق الأساليب العلمية الحديثة في الميدان الزراعي</p> <p>- زيادة وتوسيع مساحة الأراضي المروية .</p> <p>- الإهتمام بالزراعة الشيفه .</p> <p>- محاربة ظاهرة التصحر وتخريف التربة وحماية الأراضي الزراعية</p> <p>- تسخير الطاقات الشبابية ، ومختلف الحوافز للعمل في القطاع الزراعي .</p>	ب -
		<p>ملاحظة : يكتب الطلبة عناصر لتطوير الزراعة ليصل على العلامة (0,75) لكل عنصر .</p>	
		<p>ملاحظة : يكتب ذكر ثلاث مناطق (أي أكثر من ثلاث مناطق) .</p>	
		<p>مناطق إنتاج المحروقات في الجزائر ؛</p> <p>- حاسي مسعود - حاسي الرمل</p> <p>- عين أمناس - عين صالح .</p>	ج -

03,75

02,25

﴿ امتحان شهادة التعليم الأساسي ﴾

اختبار في مادة الرياضيات

ماي 2004

المدة: ساعتان

التمرين الأول : (05 نقاط)

- 1- حلل العدد الطبيعي 1008 إلى جداء عوامل أولية.
- 2- ليكن العدد الطبيعي م حيث $1008 = x \times م$ و م عدد طبيعي غير معدوم. عيّن أصغر قيمة للعدد م بحيث يكون م مربعاً تاماً. علّل.
- 3- إذا كان م مساحة المربع أب ج د. أوجد :
(أ) طول ضلع هذا المربع.
(ب) طول قطر هذا المربع.

التمرين الثاني : (05 نقاط)

- 1- أنشر ثم بسّط العبارة أ .
 $1 = (2 م - 3) (5 م + 1) - (2 م - 3) (3 م - 2)$ حيث م عدد حقيقي.
- 2- حلّل العبارة أ إلى جداء عاملين من الدرجة الأولى.
- 3- ب عبارة جبرية حيث : $ب = 4 م^2 - 9$.
حل في \mathbb{R} (مجموعة الأعداد الحقيقية) المعادلة : $أ = ب$.

التمرين الثالث : (05 نقاط)

- (ة) دائرة مركزها م وقطرها [أب] حيث: $أب = 8$ (وحدة الطول هي السنتيمتر).
ن منتصف [أم] ، المستقيم العمودي على (أب) في النقطة ن يقطع (ة) في النقطتين ج و د.
1- ما نوع المثلث أب ج ؟
2- احسب الأطوال : ج ن و أ ج و ب ج .
3- المنصف الداخلي للزاوية [أب، أ ج] يقطع [ب ج] في النقطة هـ .
- احسب الطولين هـ ب و هـ ج .

التمرين الرابع : (05 نقاط)

- (م ، و ، ي) معلم متعامد ومتجانس للمستوي. (وحدة الطول هي السنتيمتر).
1- علّم النقط أ ، ب ، ج حيث : أ (1 ، 2) ، ب (3 ، 1) ، ج (-3 ، 1).
2- احسب مركبتي كل من الشعامين $\overline{أب}$ و $\overline{ب ج}$ ثم بيّن أن المثلث أب ج قائم.
3- عيّن إحداثيي النقطة هـ منتصف [ب ج].
4- أوجد معادلة للمستقيم (أ هـ).
5- ن نقطة حيث: ن (س ، ع) أوجد س و ع حتى يكون الرباعي أب ج ن مستطيلاً.

العلامة		عناصر الإجابة	مخارج الموضوع
المجموع	مجزأة		
1	0,25 + 0,25	السؤال الأول $7 \times 3 \times 2 = 1008$ وطريقة التسجيل	التقويم الأول
1,5	0,5 1	السؤال الثاني $(5 \times 7) \times (3) \times (2) = 5 \times 7 \times 3 \times 2 = 210$ ونفسه $7 = 7$	
2,5	0,25 + 0,25	السؤال الثالث $84 = (7 \times 3 \times 2) = 7 \times 1008 = 7$	
	0,25 + 0,25 + 0,25	$84 = 7P$ ، $\sqrt{84} = 7P$ ونفسه $84 = 7P$	
	0,25 + 0,25	$84 \times 2 = 7P2 = 7P + 7P = 7P$	
	0,25 + 0,25	$2\sqrt{84} = \sqrt{84 \times 2} = 7P$	
1,5	0,5 + 0,2 0,25 0,25	السؤال الأول $(3 - \sqrt{2} + \sqrt{15} - \sqrt{10}) - (9 + \sqrt{12} - \sqrt{4}) = P$ $3 + \sqrt{2} + \sqrt{15} + \sqrt{10} - 9 + \sqrt{12} - \sqrt{4} =$ $12 + \sqrt{2} + \sqrt{6} =$	التقويم الثاني
1	0,25 + 0,25 0,25 0,25	السؤال الثاني $((1 + \sqrt{5}) - (3 - \sqrt{2})) (3 - \sqrt{2}) = P$ $(1 - \sqrt{5} - 3 - \sqrt{2}) (3 - \sqrt{2}) = P$ $(4 - \sqrt{3} -) (3 - \sqrt{2}) = P$	
2,5	0,25	السؤال الثالث $9 - \sqrt{4} = (4 - \sqrt{3}) (3 - \sqrt{2})$ نضع $u = P$	
	0,5	نضع $(3 + \sqrt{2}) (3 - \sqrt{2}) = (4 - \sqrt{3}) (3 - \sqrt{2})$	
	0,25	نضع $0 = (3 + \sqrt{2}) (3 - \sqrt{2}) - (4 - \sqrt{3}) (3 - \sqrt{2})$	
	0,25	$0 = [(3 + \sqrt{2}) - (4 - \sqrt{3})] (3 - \sqrt{2})$	
	0,25	$0 = (7 - \sqrt{5}) (3 - \sqrt{2})$	
	0,25 + 0,25	نضع $3/2 = \sqrt{2}$ نضع $3 = \sqrt{2}$ نضع $0 = 3 - \sqrt{2}$	
	0,25 + 0,25	أما $7 - \sqrt{5} = 0$ نضع $7 = \sqrt{5}$ نضع $7/5 = \sqrt{5}$	
1	0,5 + 0,2	السؤال الأول الثالث $u = P$ تمام $\sqrt{2}$ (مورد) و (P) قطر الدائرة	التقويم الثاني

العلامة		عناصر الإجابة	مجاور الموضوع
المجموع	مجزأة		

شكل الترتيب الثالث

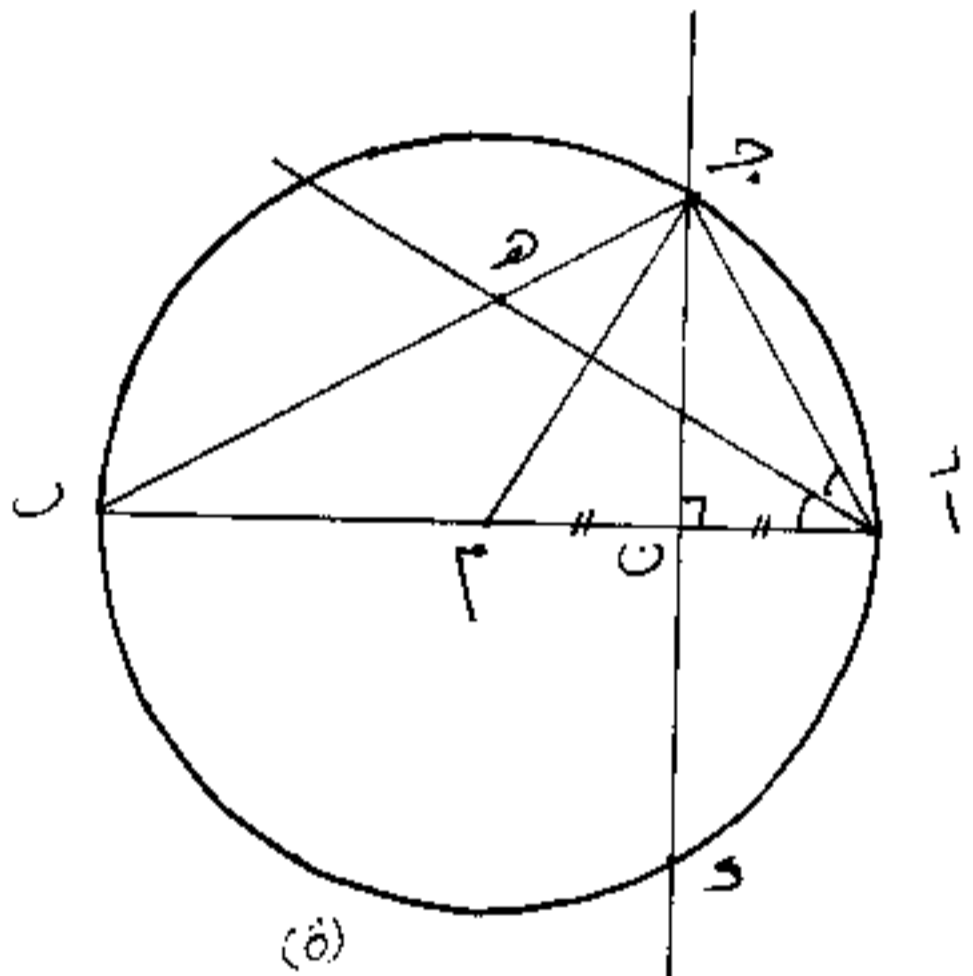

التعريف الثالث

ملاحظة عامة

- 1- في حالة ارتباط الاستجابة ببعضها البعض يعاقب الطالب عن قطع الأول ويقوم بقيت أعماله بتأخر عام تقاربه التي توصل بها
- 2- عند توظيف التلميذ قاعدة مباشرة دون ذكرها تمنح له العلامة كاملة إذا كان توظيفه ضاراً
- 3- تقبل بقيت المراتق الإضراب السليمة

العلامة		عناصر الإجابة	معايير الموضوع
المجموع	مجزأة		

السؤال الثاني

مقام بي (ن)

0,25

حساب $\frac{5}{2} = \frac{5 \times 2}{2 \times 2} = \frac{10}{4}$
 $\frac{5}{2} + \frac{3}{4} = \frac{10}{4} + \frac{3}{4} = \frac{13}{4}$

0,25

$\frac{5}{2} + \frac{3}{4} = \frac{10}{4} + \frac{3}{4} = \frac{13}{4}$ ونه $12 = 4 - 16 = 0$ $2 = 4 - 16 = 0$

0,25

حساب $\frac{5}{2} = \frac{5 \times 2}{2 \times 2} = \frac{10}{4}$
 $\frac{5}{2} + \frac{3}{4} = \frac{10}{4} + \frac{3}{4} = \frac{13}{4}$ لأن من نقطتي مرر [أ] $4 = 5 = 5$

0,25

حساب $\frac{5}{2} = \frac{5 \times 2}{2 \times 2} = \frac{10}{4}$
 $\frac{5}{2} + \frac{3}{4} = \frac{10}{4} + \frac{3}{4} = \frac{13}{4}$

$\frac{5}{2} + \frac{3}{4} = \frac{10}{4} + \frac{3}{4} = \frac{13}{4}$ ونه $48 = 16 - 64 = 0$ $3 \sqrt{4} = 0$

السؤال الثالث

0,25 + 0,25

$\frac{1}{2} = \frac{4}{8} = \frac{5}{8}$ نه $\frac{5}{8} = \frac{5}{8}$

0,25 + 0,25

$\frac{1}{2} = \frac{4}{8} = \frac{5}{8}$ نه $\frac{5}{8} = \frac{5}{8}$ $\frac{3 \sqrt{4}}{3} = \frac{3 \sqrt{4}}{3} = \frac{3 \sqrt{4}}{3} = \frac{3 \sqrt{4}}{3}$

0,25 + 0,25

$\frac{3 \sqrt{4}}{3} = \frac{3 \sqrt{4}}{3} = \frac{3 \sqrt{4}}{3}$

السؤال الأول التعليم انظر الشكل

0,25 0,25+0,25+0,25

0,25

السؤال الثاني $\begin{pmatrix} 2 & -1 \\ 1 & -3 \end{pmatrix}$ $\begin{pmatrix} 1 & -1 \\ 2 & -2 \end{pmatrix}$

0,25

$\begin{pmatrix} 2 & -1 \\ 1 & -3 \end{pmatrix}$ $\begin{pmatrix} 1 & -1 \\ 2 & -2 \end{pmatrix}$

0,25 + 0,25

$(1-1)(4-4) = (2-2) + (4-4) = 0 = 4 - 4 = 0$ إذن $UP \perp VP$

0,25

نه المثلث UP قائم في U

0,25 0,25 + 0,25

السؤال الثالث $\frac{1+3}{2} = 2$ $\frac{3-1}{2} = 1$

0,25

السؤال الرابع (د) مجزأة الخط (س) حيث $AP \parallel BP$

0,25

$\begin{pmatrix} 2 & -1 \\ 1 & -3 \end{pmatrix}$ $\begin{pmatrix} 1 & -1 \\ 2 & -2 \end{pmatrix}$

0,25

$AP \parallel BP$ من معناه $0 = (2-s)1 - (1-6)3 = 2 - s - 15 = -13 - s$

0,25 + 0,25

التعويض الثاني

التعويض الرابع

العلامة		عناصر الإجابة	معايير الموضوع
المجموع	جزءة		

$0 = 2 + 3 - 3 + 3 + 3$
 $0 = 5 - 3 + 3 + 3$
 السؤال الخامس:

المعيار الرابع

أي د ستلبي معاد (AP) = د د و (فتت ل د) ←
 (فتت ل د حسب نتيجة السؤال 2) ←
 $AP = \begin{pmatrix} 1 \\ 2 \end{pmatrix}$ ←
 $DP = \begin{pmatrix} 3-3 \\ 3-1 \end{pmatrix} = \begin{pmatrix} 0 \\ 2 \end{pmatrix}$ ←
 $0,15 \leftarrow 2 - 1 = 1$
 $0,15 \leftarrow 3 - 1 = 2$
 $0,15 \leftarrow 1 - 1 = 0$
 $0,15 \leftarrow 2 - 1 = 1$
 $0,15 \leftarrow 3 - 1 = 2$
 $0,15 \leftarrow 1 - 1 = 0$

شكل التمرين الرابع

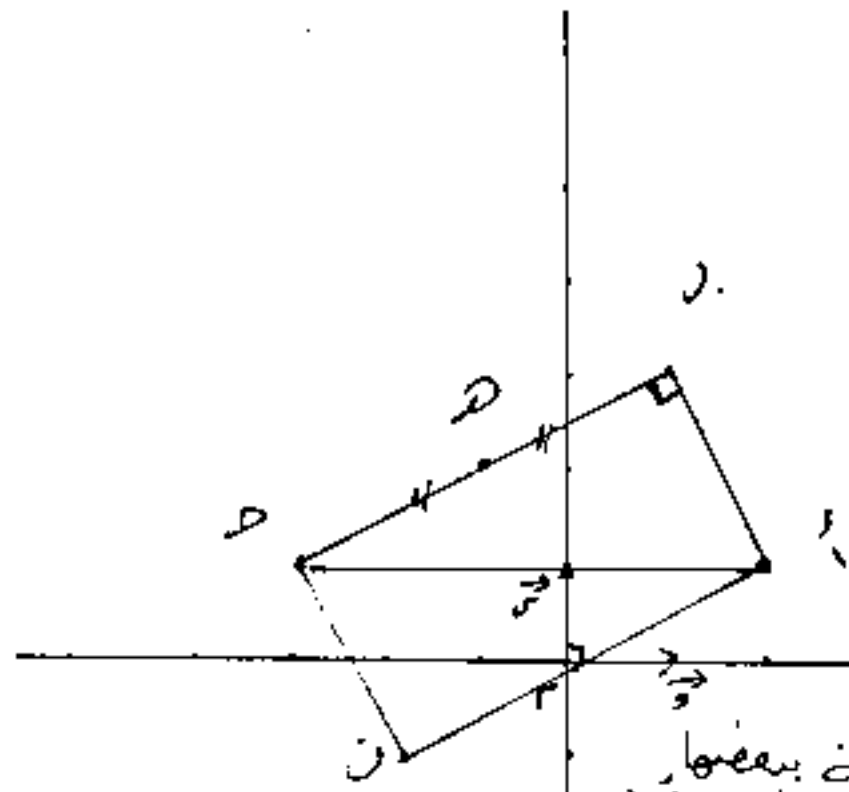

ملاحظة عامة
 في حالة ارتباط الاستاذ ببعضها البعض بعائب التأكيد عن خطته الدول وقيم بغيره أعماله بناء على نتائج التي توصل إليها
 عند توظيف التأكيد قائمة مباشرة دون تصحيح تمنح له العلامة كاملة إذا كان توظيفه قد سلبها
 عند تجميل بغيره العرائف الأخرى السليمة

امتحان شهادة التعليم الأساسي

المدة : ساعة ونصف

اختبار في مادة العلوم الطبيعية

ماي 2004

أجب عن الأسئلة التالية :

السؤال الأول : (03)

يمثل الرسم التخطيطي المقابل نتيجة تجربة أجريت في المنجر على مئذرة جافة.

1/ ماذا تلاحظ ؟

2/ فسّر هذه الملاحظة.

3/ استنتج الخاصية الفيزيائية المدروسة.

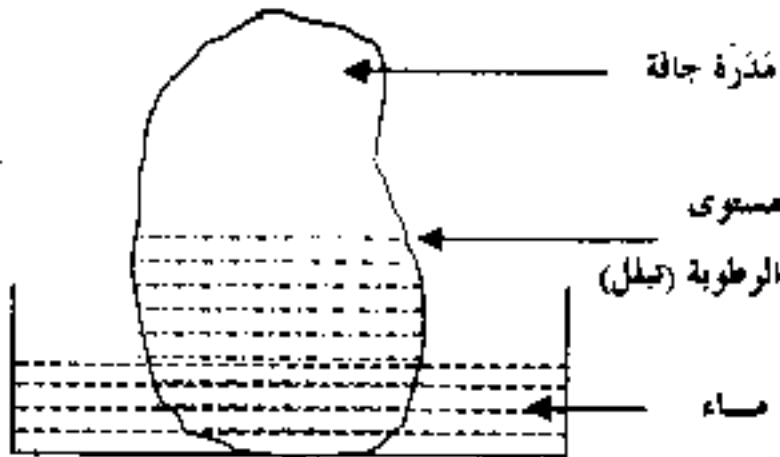

السؤال الثاني : (04,5)

يحتاج نبات القمح في تغذيته المعدنية إلى عنصر الآزوت (N).

1/ على أي شكل يحصل عليه النبات ؟

2/ أذكر الطريقة المتبعة في إضافة الأسمدة الآزوتية للمزروعات.

3/ حدد أثر الإفراط في إضافة الأسمدة الآزوتية.

السؤال الثالث : (09)

يبين الجدول التالي مصدر الطاقة التي تلبى الاحتياجات الغذائية لمراهق.

الأغذية البسيطة (مصدر الطاقة)	نسبة الطاقة %	كمية الطاقة الناتجة
الغلوسيدات	؟	1870 حريرة
البروتينات	15 %	؟
الدهن	؟	؟
المجموع	100 %	3400 حريرة

1/ أكمل الجدول مع توضيح العمليات الحساية الضرورية.

2/ أذكر ثلاثة أغذية كل واحد منها غني بواحد من الأغذية البسيطة المذكورة في الجدول.

3/ إن الزيادة أو النقصان في التغذية (الإفراط أو التفريط) تنجر عنهما أمراض.

أ - حدد اسم هذه الأمراض.

ب - أذكر مرضا ناجماً عن الإفراط وآخر ناجماً عن التفريط.

تفصيل

السؤال الرابع : (03,5)

شهدت الجزائر في السنوات الأخيرة تكاثراً كبيراً للخنزير بسبب منع الصيد.

1/ أذكر تأثير منع صيد الحيوان عامة على النظام البيئي.

2/ إذا علمت أن هذا الحيوان (الخنزير) يتغذى كذلك على بعض الديدان، شكل سلسلة غذائية من

ثلاث حلقات.

3/ أذكر طرق مكافحة هذا الحيوان.

العلامة		عناصر الإجابة	مخارج الموضوع
المجموع	مجزأة		
03	1 1 1	1- الملاحظة: صعود الماء في العذرة الجافة. 2- التفسير: صعود الماء خلال مسامات التربة. 3- الاستنتاج: الخاصية المدروسة: الخاصية الشعرية.	الأول
01 01½ 02	1 ½ 2x1	1- يحصل عليه النبات على شكل نيترات (شوارد) 2- طريقة إضافة الأسمدة الآزوتية: الرش (النثر) عندما يحتاج إليه النبات ... 3- أثر الإفراط في إضافة الأسمدة الآزوتية: - تزيد في تركيز محلول التربة ... - تلوث المياه الجوفية ...	الثاني
01½ 01½ 01½ 01½	3x½ 3x½ 3x½ 3x½	1- العمليات الحسابية: * الفلوسيدات: 3400 حبة ← 100% 1870 حبة ← س س = $\frac{2100 \times 1870}{3400} = 1155$ * البروتيدات: 3400 حبة ← 100% 1870 حبة ← 15% س ← 75% * الدسم: 15% + 55% = 70% * 100% - 70% = 30% (* 1870 حبة + 540 حبة = 2380 حبة * 3400 حبة - 2380 حبة = 1020 حبة) * ملاحظة: تقبل العمليات الحسابية الصحيحة الأخرى بالنسبة للدسم.	الثالث
01½	3x½	8- * الغذاء الفلوسيدي: خبز - بطاطا - تمر - معكرونة - عسل ... * البروتيني: اللحم - السمك - البيض - البقوليات ... * الدسم: الزبدة - الزيت - الفول السوداني ... • يذكر التلميذ مثال واحد عن كل غذاء فقط.	
01½	½ 1x½	3- 9- إسم الأمراض: أمراض سوء التغذية. ب- * المرض الناجم عن الإفراط: السمكة - داء الملوك - القصور الكلوي ...	
01½	1x½	* المرض الناجم عن التفريط: الهزال - الكساح الهزال الرزى - فقر الدم (الأنيميا) ...	

العلامة		عناصر الإجابة	محاور الموضوع
المجموع	مجزأة		
01	01	1- تأثير منع صيد الحيوانات : يؤدي إلى تكاثر القوضوى مما يؤدي إلى اختلال توازن النظام البيئي . 2- السلسلة الغذائية :	الرابع
01	01	نباتات ← ديدان ← خنازير	
01½	3 x ½	3- طرق مكافحة الحيوانات : الصيد (بأنواعه) الفتح (بأنواعه) - السم (بأنواعه)	
		انتهى	

امتحان شهادة التعليم الأساسي

ماي 2004

المدة : ساعة و نصف

اختبار في التربية التكنولوجية

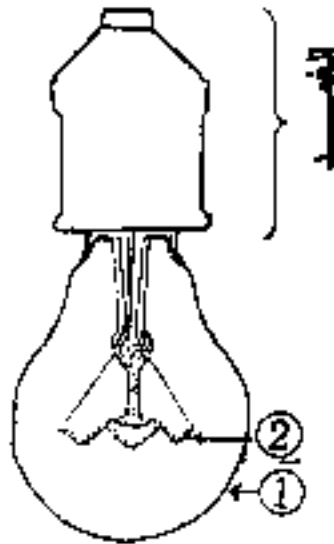

التمرين الأول : (06 نقاط)

يبين الشكل المقابل جملة (غمد - مصباح) .

1 - سم كل من العنصرين ① ، ② .

2 - أ - انكر وظيفة كل من : الغمد والعنصرين ① ، ② .

ب - ما هي مادة الصنع للعنصرين ① ، ② ؟

3 - يسجل على المصباح الكهربائي دالتين كهربائيتين ، سم هاتين الدالتين .

التمرين الثاني : (08 نقاط)

الرسم المقابل يمثل مخطط دائرة كهربائية . حيث :

$R_1 = 8 \Omega$ ، $R_2 = 4 \Omega$. فرق الكمون

الكهربائي بين طرفي المولد = 24 فولط .

احسب :

1 - المقاومة المكافئة لـ R_1 و R_2 .

2 - شدة التيار الكهربائي الذي يشير

إليه مقياس الأمبير .

3 - فرق الكمون الكهربائي الذي يشير

إليه مقياس الفولط .

4 - الاستطاعة الكهربائية الكلية المصروفة في R_1 و R_2 معا ، بطريقتين مختلفتين .

5 - الطاقة الكهربائية المستهلكة في R_1 و R_2 معا خلال زمن قدره 5 دقائق ، مقفلة بوحدة

الجول وبوحدة الواط ساعي .

جملة (غمد - مصباح)

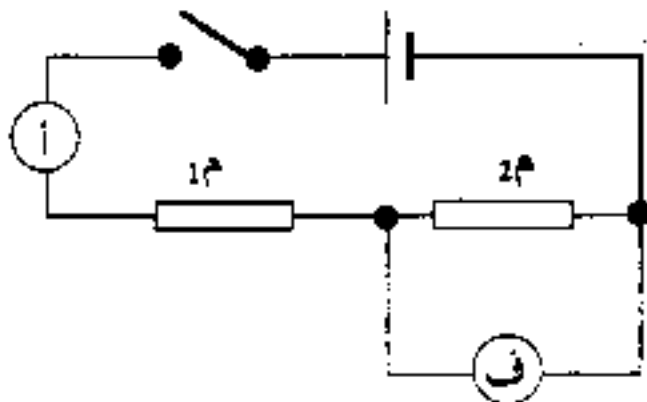

التمرين الثالث : (06 نقاط)

الشكل المقابل يمثل مخططا عمليا لإنارة كهربائية .

- سم نوع الإنارة .

- أكمل المخطط الكهربائي .

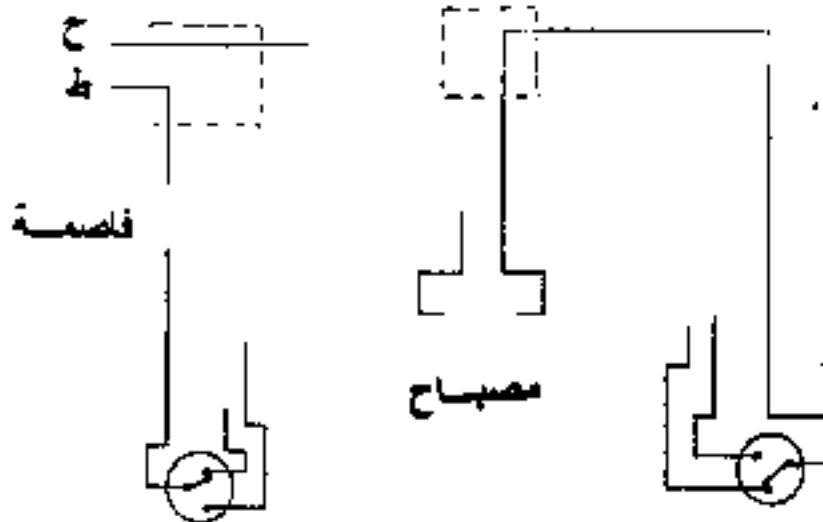

العلامة		عناصر الإجابة
		التمرين الأول: (06 نقاط)
1	0,50	1 (1) : حماية زجاجية
	0,50	2 (2) : فتيلة (سلك التوهج)
	0,75	2 (2) أ - الغمد: حمل المصباح
3,5	1	1 (1) : حماية العناصر الداخلية من التلف والسماح بانتشار الضوء
	0,75	2 (2) : التوهج
	0,50	ب - 1 (1) : الزجاج
	0,50	2 (2) : معدن التفتستن
1,5	0,75	3 (3) الاستطاعة الكهربائية
	0,75	فرق الكمون الكهربائي
		التمرين الثاني: (08 نقاط)
1,25	0,75	$R_1 + R_2 = 12$
	0,25+0,25	$R_1 = 4 + 8 = 12$
1	0,50	2 - ف = م = م × ش ومنه ش = $\frac{F}{M}$
	0,25+0,25	$I_2 = \frac{24}{12} = 2$ ش
1,25	0,75	3 - ف = م × ش
	0,25+0,25	ف = 2 × 4 = 8 فولط
2	0,50	4 - الطريقة الأولى: ع = م × ش = 2 × 2 = 4 واط
	0,25+0,25	الطريقة الثانية: ع = ف × ش = 8 × 2 = 16 واط
	0,50	5 - ق = ع × ز أو ق = م × ش × ز
	0,25	300 = 60 × 5 = ز
	0,50	ق = 300 × 48 = 14400 جول
2,50	0,75	لدينا: 1 واط ساعي ← 3600 جول ومنه
	0,25 + 0,25	ق = 14400 جول
		$4 = \frac{14400}{3600} =$ واط ساعي
		التمرين الثالث: (06 نقاط)
1,50	1,50	1 - إبرة كهربائية ذهب وإيب
		2 - إكمال المخطط:
4,5	1	
	1	
	1	
	0,75	
	0,75	